

Novomatic 563S

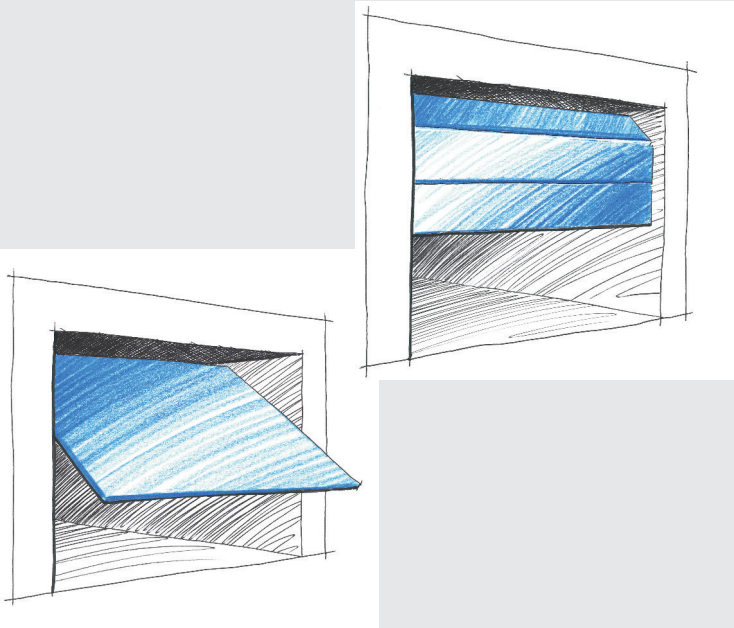

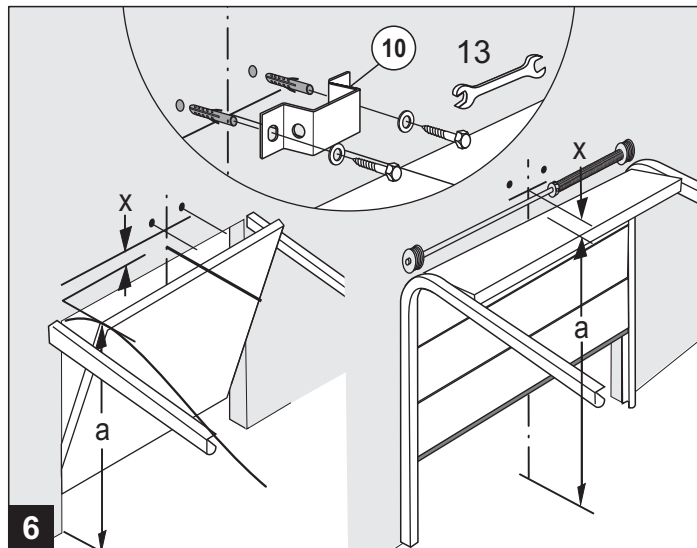

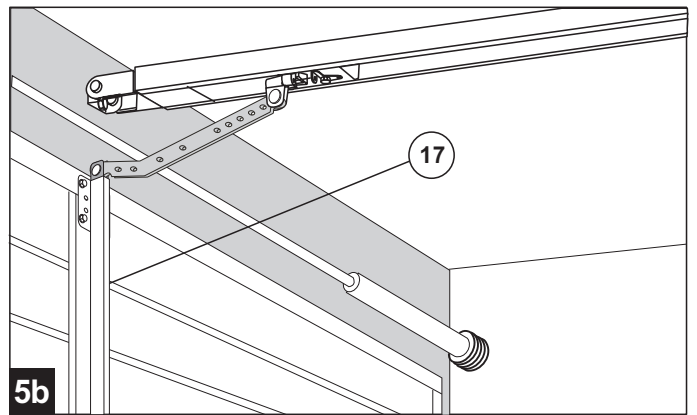

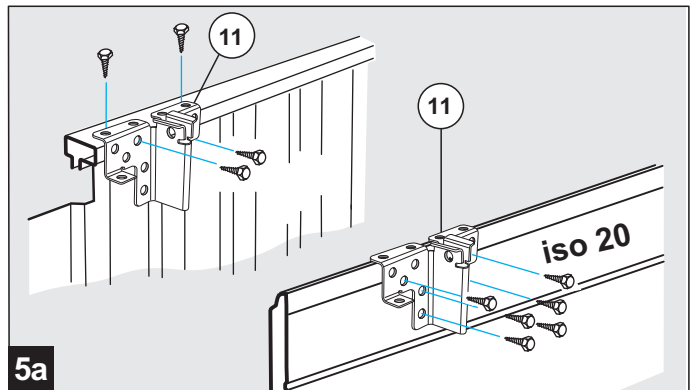
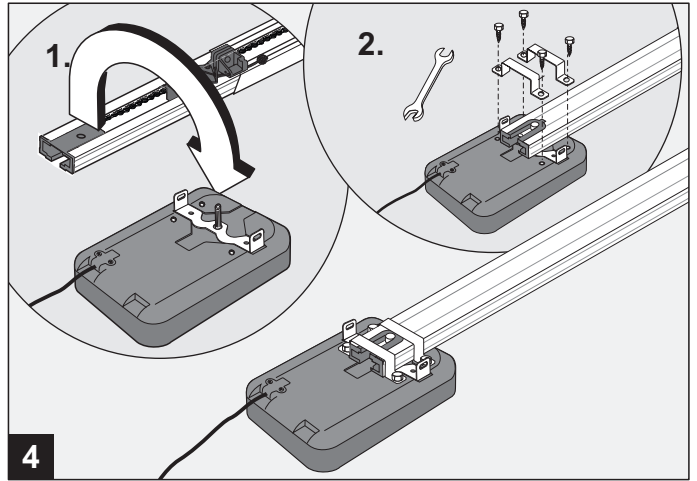
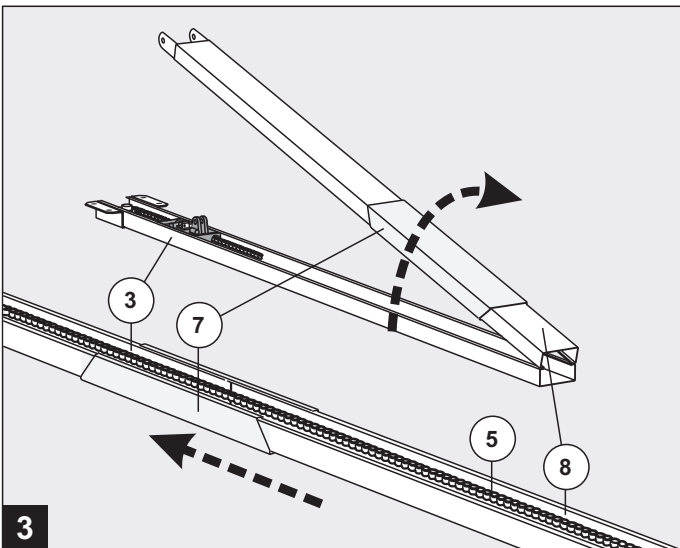
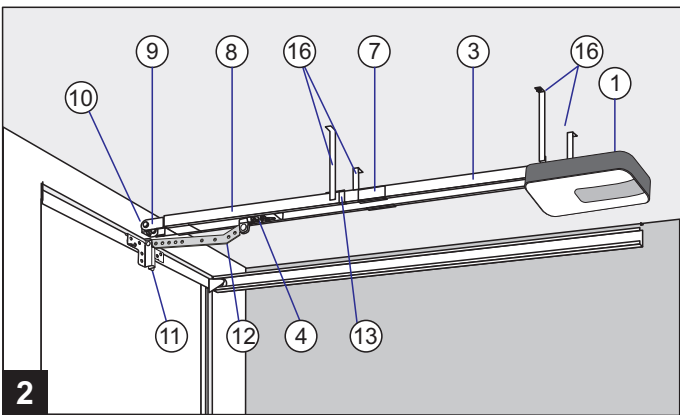
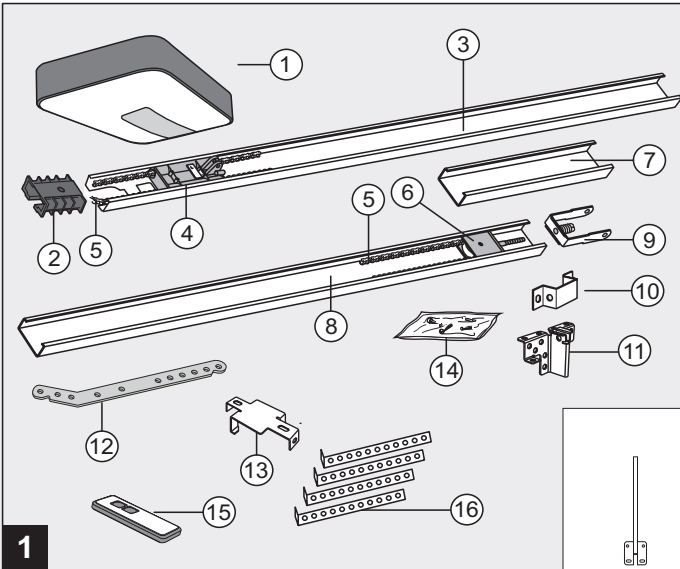
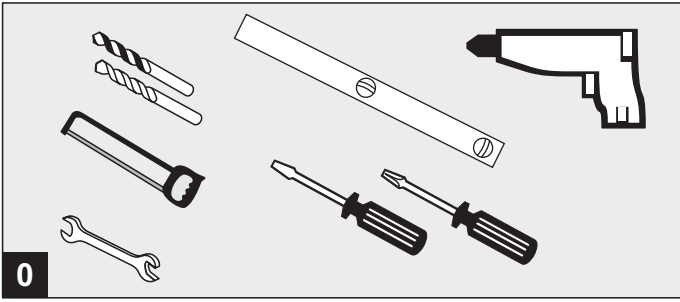
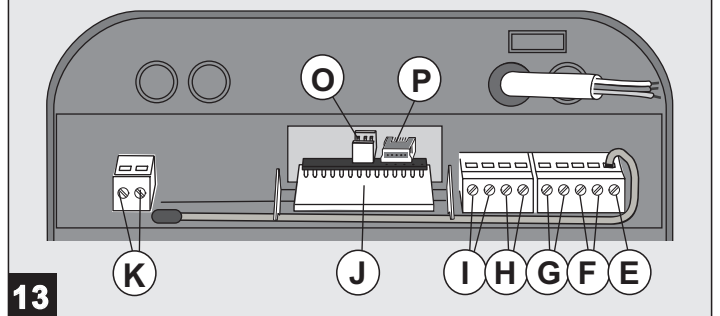
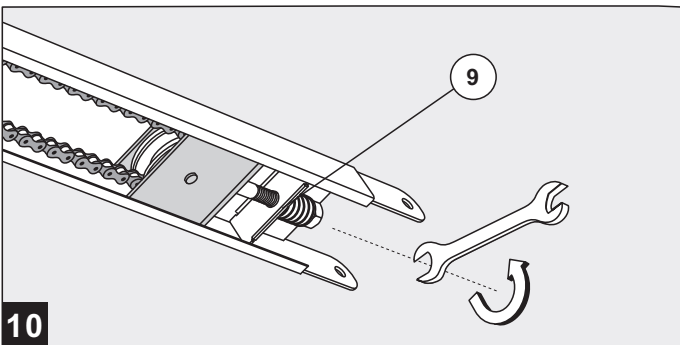
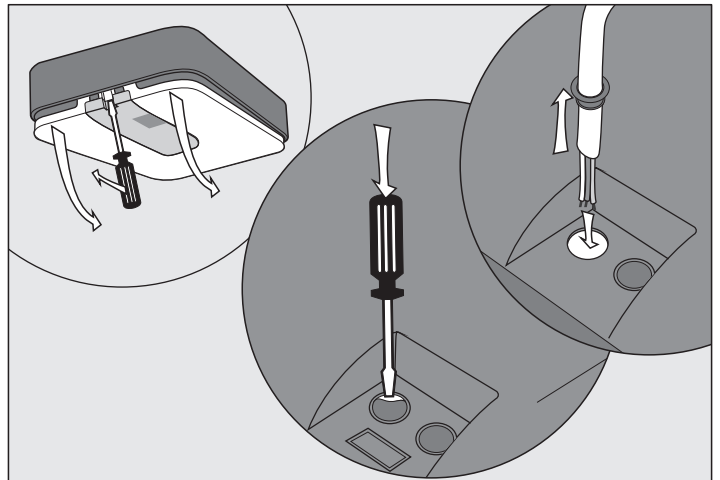
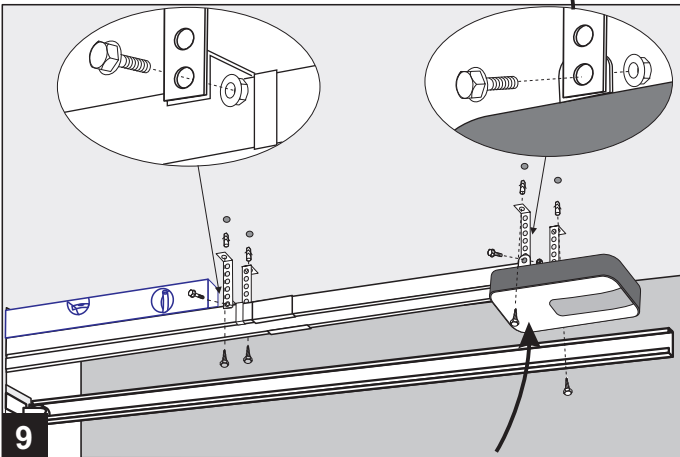
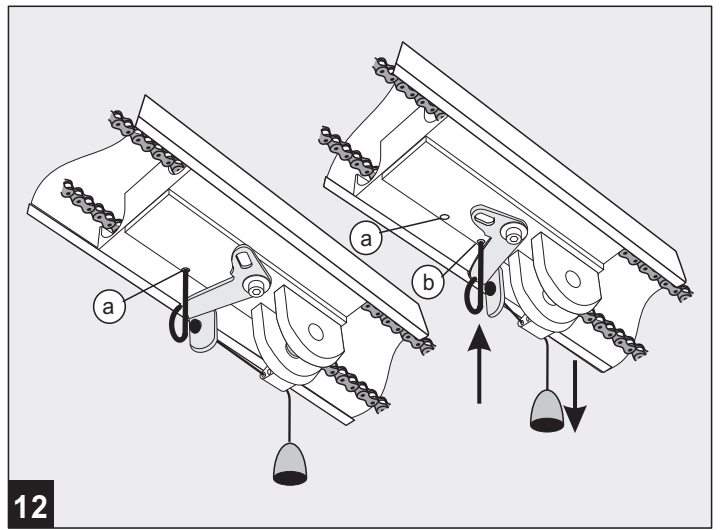
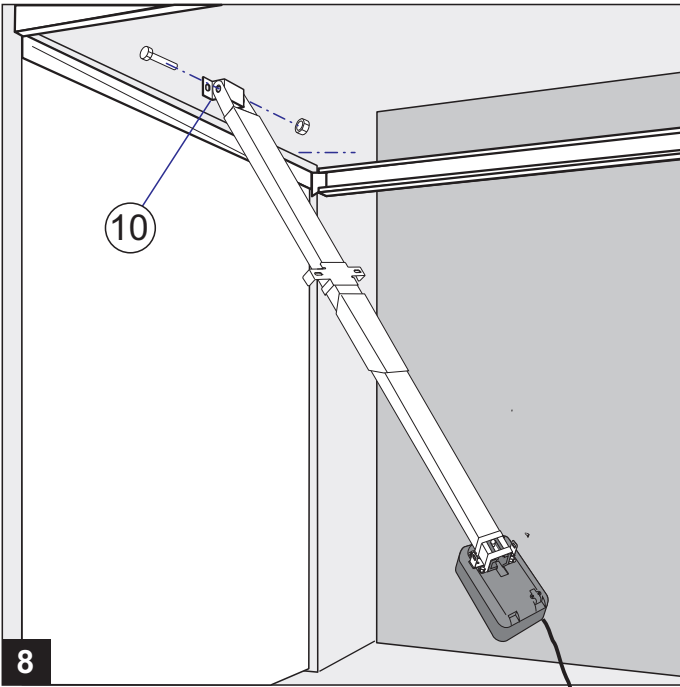
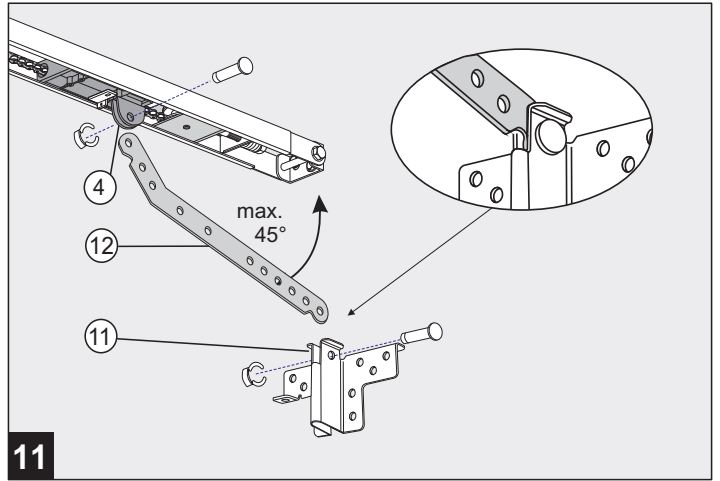
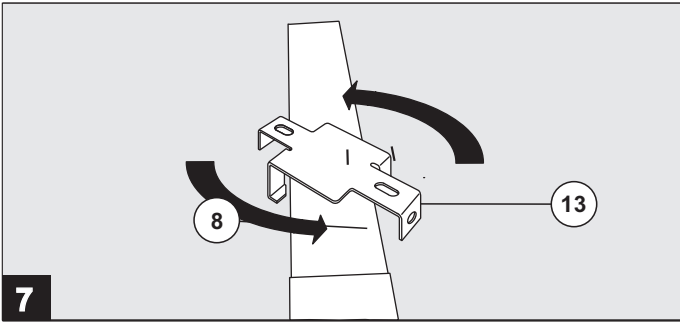
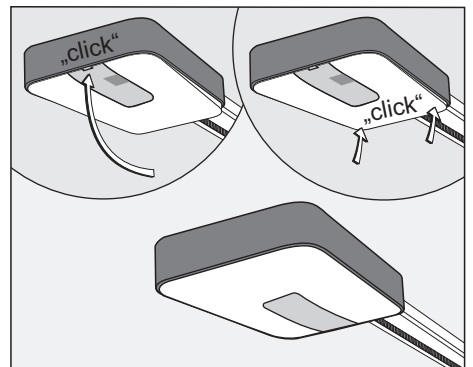
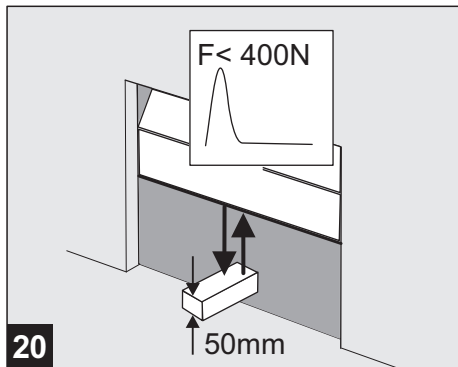
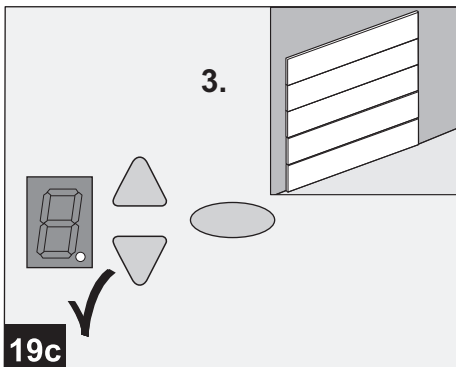
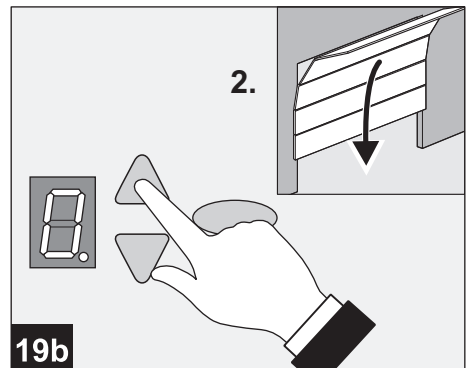
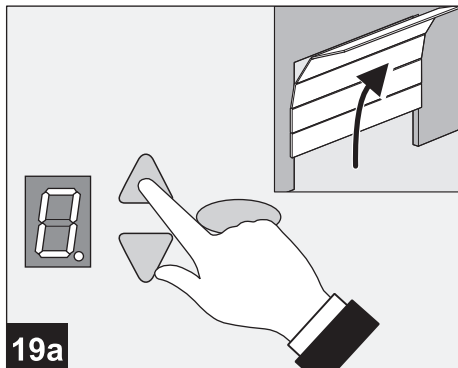
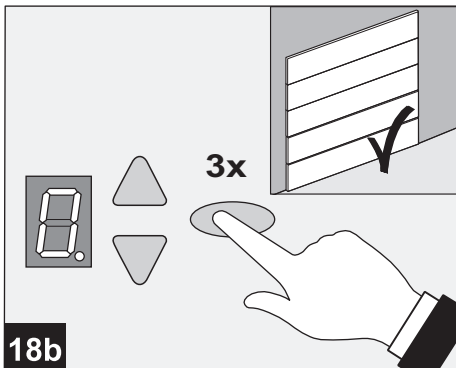
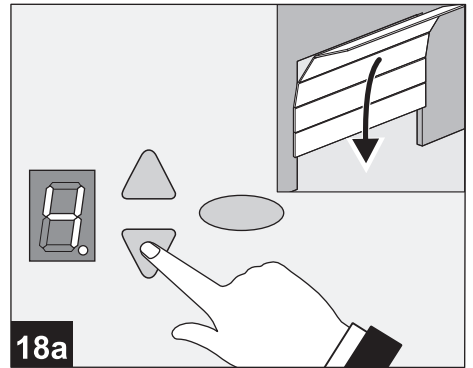
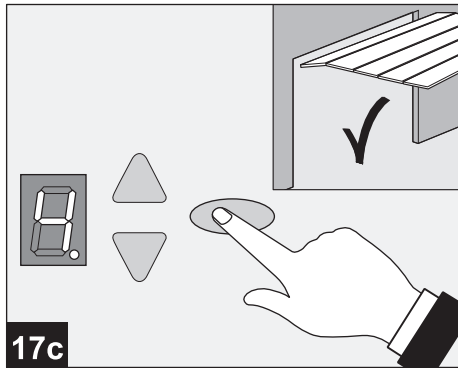
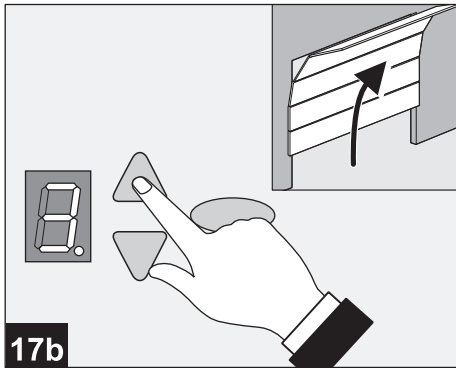
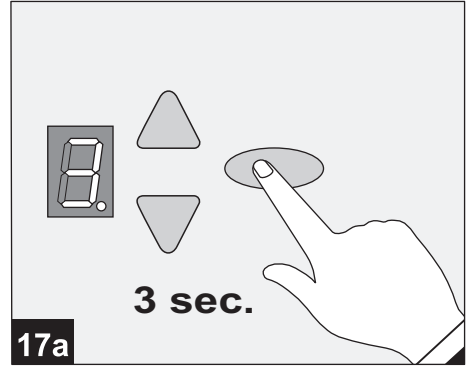
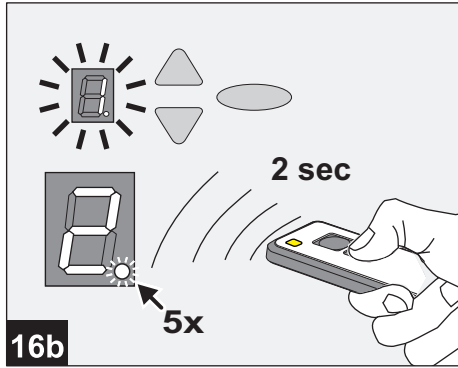
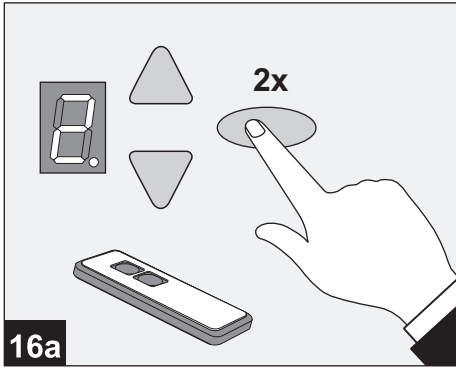
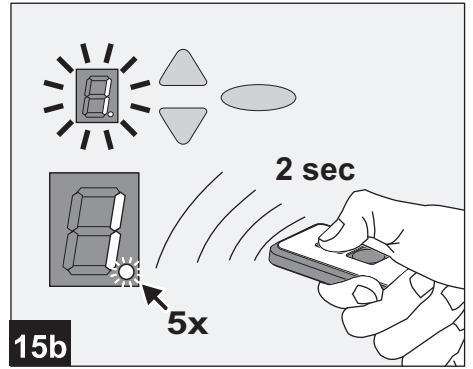
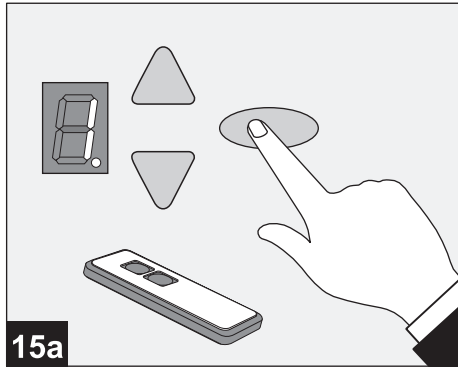
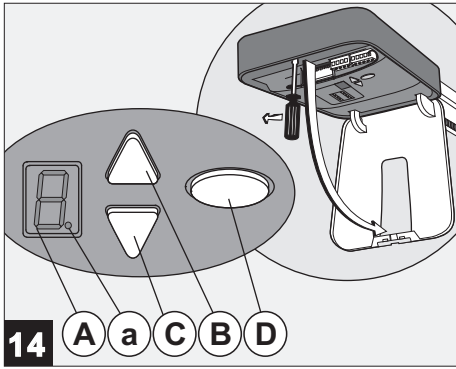

Garageportens drivning

Novomatic 563 S

Innehållsförteckning

- **Allmänna informationer**
 - Säkerhetsinformationer
 - Symbolförklaring
 - Arbets säkerhet
 - Faror som kan utgå från produkten
 - Reservdelar
 - Förändringar och ombyggnader av produkten
 - Demontering
 - Bortskaffning
 - Typskylt
 - Förpackning
 - Tekniska data
- **Monteringsinstruktion**
- **Programmering av öppnaren**
- **Bruksanvisning**
- **Underhåll / kontroll**
- **Felsökningsanvisning**
- **Diagnosindikator**
- **Garantibestämmelser**
- **Kontrollbok för portanläggningen**
 - Kontrollbok för portanläggningen
 - Kontrollista till portanläggningen
 - Kontroll- och underhållsbevis för portanläggningen
 - EG Konformitetsförsäkran

• Allmänna informationer

• Säkerhetsinformationer

Innan man påbörjar några arbeten med denna produkt skall man noga läsa igenom driftinstruktionen, i synnerhet kapitlet Säkerhet och de olika säkerhetsinformationerna. Man måste ha förstått det som man har läst. Det kan utgå faror från den här produkten, om den inte används på ett fackmannamässigt sätt, om den används felaktigt eller inte enligt föreskrift. Vid skador, som uppstår på grund av att den här instruktionen inte beaktas, upphör tillverkarens garanti att gälla.

• Symbolförklaring



! VARNING! HOTANDE FARA

Den här symbolen kännetecknar informationer, som kan leda till allvarliga personskador om de inte beaktas.



! VARNING! FARA GENOM ELEKTRISK STRÖM

De arbeten som skall utföras får endast genomföras av en elektriker.



Den här symbolen kännetecknar informationer, som, om de inte beaktas, kan leda till felaktiga funktioner och / eller till att drifvingen slutar att fungera.



Hanvisning till text och bild

• Arbets säkerhet

Om man noga följer de angivna säkerhetsinformationerna och anvisningarna i den här driftinstruktionen kan man undvika person- och saksador under arbetet med och vid den här produkten.

Om man inte iakttar de angivna säkerhetsinformationerna och anvisningarna i den här driftinstruktionen samt de olycksförebyggande bestämmelser och allmänna säkerhetsbestämmelser, som gäller för användningsområdet, är alla ansvars- och skadeståndsanspråk gentemot tillverkaren och dennes representanter uteslutna.

• Faror som kan utgå från produkten

Produkten har underkastats en faroanalys. Produktens konstruktion och utförande, som är baserade på den här analysen, motsvarar dagens aktuella teknik.

Produkten är driftsäker när den används enligt användningssyftet. Dock kvarstår alltid vissa risker!

Produkten arbetar med en hög elektrisk spänning. Innan man påbörjar några arbeten vid elektriska anläggningar skall följande noga beaktas:

1. Frikoppla
2. Säkra mot återtillkoppling
3. Fastställ spänningsfrihet

• Reservdelar



Använd uteslutande original reservdelar och sådant tillbehör som har auktoriserats av tillverkaren, så att användarnas säkerhet även fortsatt förblir garanterad.

• Förändringar och ombyggnader av produkten

I syfte att undvika faror samt säkra optimala prestanda är det förbjudet att genomföra ändringar eller tillbyggnads- och ombyggnader av produkten, som inte uttryckligen har godkänts av tillverkaren.

• Demontering

Demonteringen genomförs i omvänd ordningsföljd enligt monteringsinstruktionen 13-1.

• Bortskaffning

Aktuella statliga bestämmelser skall beaktas. Plastdetaljer skall sorteras ifrån:

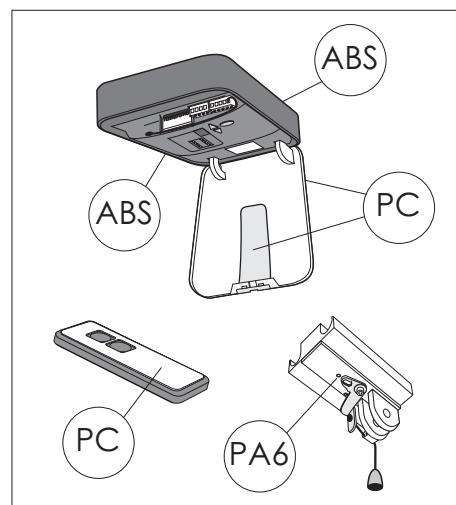

• Typskylt

Typskylten befinner sig på sidan vid motorhuvudet. De angivna anslutningsvärdena skall beaktas.

• Förpackning

Bortskaffningen av förpackningsmaterialet skall alltid ske miljövänligt och med beaktande av de på platsen gällande deponireglerna.

• Tekniska data

Typ:	Novomatic 563 S
Styrning:	FUTURE III S-M
dragkraft Fn:	240N
dragkraft Fmax:	800N
Anslutningsvärden:	230V / 50Hz
Effektförbrukning:	
vid Standby	< 0,5 W
max.drift:	240W
Korttidsdrift:	2 Min.
Belysning:	1,6W LED
Extern belysning:	max. 500W

Säkerhetskategori enligt EN 13849-1:

Ingång STOP A:	Kat 2 / PL C
Ingång STOP B:	Kat 2 / PL C
Int. kraftbegränsning:	Kat 2 / PL C

Coding: AES 128, KeeLoq, Multibit

Temperaturområde:

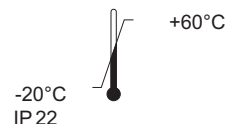

Tillverkare:

Novoferm tormatic GmbH
Oberste-Wilms-Str. 15a
D-44309 Dortmund
www.tormatic.de

• Monteringsinstruktion

Läs noggrant före monteringen!

Montering får endast utföras av kvalificerade installatörer!

Vid felaktig montering kan personsäkerheten sättas på spel.

Tillverkarens ansvarighet upphör att gälla om monteringen ej utförts på föreskrivet sätt.

Monteringsförberedning

1. För nätanslutningen måste ett jordstickuttag vara installerat i byggnaden den medlevererade nätanslutningskabeln är 80 cm lång.
2. Kontrollera portens stabilitet, dra åt skruvar och muttrar på porten.
3. Kontrollera att porten löper felfritt, smörj axlar och lager. Kontrollera fjädrarnas förspänning, korrigerar vid behov.
4. Fastställ högsta punkten på portens löpbana (se bild 6).
5. Stäng porten och arretera den. Sätt därefter befintliga portlås ur funktion eller demontera dem.



Delar av lås, som utgör farliga skär- och klämställena, måste demonteras.

6. För garage utan extra ingång erfordras en nödfrikoppling (tillbehör).
7. Om en gångdörr är förhanden, monteras en gångdörrskontakt.
8. Sätt i glödlampan i öppnaren och fäst den med två skruvar 4,2 x 50.

0 Erforderliga verktyg

- Borrmaskin med
 - 10 mm stenborr
 - 4 mm metallborr
- metallsåg
- skruvnyckel nyckelvidd 10, 13 och 17mm
- slitsskrummejsel, bredd 3 mm
- krysskrummejsel st. 2 x 100
- vattenpass

Observera: Kontrollera före användning huruvida de medlevererade skruvarna och pluggarna lämpar sig för materialet i byggnaden.

1 Leveransomfång

1. Manöverhuvud
2. Kedjedrev
3. Löpskena, maskinerisida
4. Löpsläde
5. Kedja
6. Brytrulle
7. Förbindningsstycke
8. Löpskena, portsida
9. Spännanordning
10. Väggbefästning
11. Portanslutningskonsol
12. Skjutstång
13. Mittupphängning
14. Skruvpåse
15. Handsändare
16. Takbefästningar
17. Insticksvinklar

2 Översikt

3 Löpskena

Avlägsna förpackningsmaterialet och fäll ut löpskenan till sin fulla längd. Skjut förbindningsstycket (7) mitt över skyddskanten.

4 Befästning löpskena / manöverhuvud

Sätt på löpskenan med kedjedrevet på drivaxeln och skruva fast med de 4 plåtskruvarna 8 x 16. Stick in insticksvinklarna på manöverhuvudet.

5 Montering portanslutningskonsol

5a Bifogad portanslutningskonsol lämpar sig för alla vipportar och taksckjutportar med en sektionstjocklek på 20 mm (ISO20). Placera portanslutningskonsolen (11) på mitten av portbladets överkant. Markera befästningsborrhålen och förborra med en metallborr 4 mm (max. borrhjul 10 mm) resp. använd befintliga borrhål. Skruva fast konsolen med bifogade plåtskruvar 6,3 x 16 (4-6 st. - vipport, 6 st. - ISO20).

5b För andra taksckjutportar används teleskopkonsolen (17) (tillbehör).

6 Montering väggbefästning

För att porten ska kunna löpa fritt under löpskenan måste avståndet **x** vara större än 20 mm. Välj avståndet **x** så att skjutstångens vinkel inte blir större än 45° (se bild 11). Den i monteringsförberedningen fastställda högsta punkten **a** på portens löpbana plus avståndet **x** överförs till portens överstycke. Håll väggbefästningen (10) på sammanlagd höjd (**a + x**) lodrätt ovanför portanslutningskonsolen och markera borrhålen för befästningen. Borra hål för pluggarna med en 10 mm-stenborr och skruva fast väggbefästningen.

7 Takbefästning löpskena

Placera mittupphängningen (13) på löpskenan (8) framför förbindningsstycket (7).

8 Takbefästning

Ställ den monterade portöppnaren med lutning mot porten och skruva samman med väggbefästningen (10). Lyft portöppnaren, säkra den mot att falla ner och rikta in den så att löpskenan löper vågrätt och parallellt mellan portlöpskenorna.

9 Fastställ längden för manöverhuvudets och mittupphängningens takbefästningar, korta ev. med en såg, och skruva fast.

Hänvisning: Före borrarbetena måste skenan och manöverhuvudet skyddas mot borddamm. Markera befästningspunkterna under taket, borra 10 mm hål för pluggar och skruva fast takbefästningarna.

10 Är kuggremmen resp. kedjan slak måste dessa eventuellt spännas lite grann. Vid behov åtgärdas slakheten genom en anpassning av takupphängningen.

11 Förbindning portanslutningskonsol-löpsläde

Placera skjutstången (12) mellan löpsläden (4) och portanslutningskonsolen (11) och förbind den i bägge ändar med bultarna. Förse bultarna med säkringsklämmor.

12 Frikoppla löpsläden

Frikoppla förbindelsen mellan port och öppnare med hjälp av dragknappen på löpsläden (4) och förflytta porten manuellt.

Hänvisning: Ska porten under en längre tid skötas manuellt då ska arreteringsstiftet tas ut ur parkeringspositionen (**a**) till vänster och vid dragen dragknapp stickas in i arreteringspositionen (**b**). Ska den spärras igen sticks arreteringsstiftet in i den vänstra parkeringspositionen (**a**) igen och

förbindelsen mellan port och öppnare återställs. Vid nästa portrörelse hakas löpsläden automatiskt på igen.

13 Antennriktning / anslutningsschema

Hänvisningar:

- Innan locket öppnas måste nätstickkontakten dras ur!
- Anslut inga spänningsförande ledningar till klämmorna utan endast potentialfria knappar och potentialfria reläutgångar.
- Sätt därefter på locket och skruva fast det.
- Före första idrifttagandet måste öppnaren genomgå en funktions- och säkerhetskontroll (se service / kontroll).

E. Anslutning för antenn

Led antennen vid kåputträdet uppåt. Används en extern antenn måste vskärmningen läggas på klämman bredvid (F, höger) 13b.

F. Anslutning för externa impulsgivare 13b (tillbehör, t.ex. nyckelströmbrytare eller kodströmbrytare)

G. Ingång STOPPA

Anslutning för säkerhetsanordningar (tillbehör, t.ex. gångdörrkontakt) 13c. Ett avbrott vid den här ingången förorsakar ett stopp resp. förhindrar att öppnaren startar.

H. Ingång STOPPB

Ett avbrott vid den här ingången åstadkommer en automatisk riktningssändning av drivningen endast vid stängningskörning. Anslutning för 2-tråds fotocell EXTRA 626 13d (tillbehör). Anslutning för optisk säkring av tillslutningskanten OSE 13e (tillbehör).

I. Spänningsförsörjning 24 V
Spänningsförsörjning 24 V DC, max. 100 mA.
Anslutning för 24V-signallampa 13f (tillbehör).
Anslutning för extern mottagare 13g.

J Stickproppsfattning för radiomottagare

K Anslutning för en extern, skyddsisolerad belysning eller signallampa (skyddsklass II, max. 500W) 13h (tillbehör).

P Anslutning för Mobility modul

• Impulsgivare och externa säkerhetsanordningar

Vid högre krav på personskyddet rekommenderar vi förutom öppnarens interna kraftbegränsning installation av en kontrafocell. Ytterliga informationer finner ni i våra dokumentationer. Fråga er fackhandlare.

• Varningsskylt



Skylden ska placeras tydligt synlig på insidan av porten.

• Demontering av öppnaren

1. Dra ur nätstickkontakten och sätt alla befintliga anslutningar ur funktion.
2. Lossa förbindningen mellan port och portöppnare och fixera porten.
3. Genomför p. 3 till 13 i monteringsanvisningen i omvänd följd.

• Programmering av öppnaren

14 Manöverelement

Manöverelementet som man programmerar portöppnaren med skyddas av en genomskinlig kåpa. Den genomskinliga kåpan kan öppnas med en skruvmejsel. Efter programmeringen av öppnaren måste den genomskinliga kåpan skruvas på igen.

A. Sifferindikator, indikerar menysteget samt respektive inställt värde.

a. Punktindikator, lyser vid driftsberedskap och blinkar vid kvittering av inlärd handsändarkoder.

B. Knappen Δ tjänar under inställningen som uppknapp och utanför menyn som startknapp.

C. Knappen ∇ tjänar under inställningen som nerknapp.

D. Knappen \circ är till för att öppna inställningsmenyn, byta menysteg och för att spara inställningarna.

Programmeringen av styrningen är menystyrd. Menystyrningen öppnas genom ett tryck på knappen \circ . Siffrorna på indikatorn visar menysteget. Efter ca 2 sekunder blinkar indikatorn och inställningen kan förändras med knapparna Δ och ∇ . Med knappen \circ sparas inställt värde och programmet fortsätter automatiskt till nästa menysteg. Menysteg kan hoppas över genom upprepade tryck på knappen \circ . För att avsluta menyn trycks knappen \circ upprepade gånger tills siffran 0 indikeras igen. Utanför menyn kan man med knappen Δ ge en startimpuls.

Före programmeringen

- Låt porten haka på löpsläden.
- Stick in näststickkontakten. Punktindikatorn (a) lyser.
- Kontrollera att antennen befinner sig i rätt position (se bild 13)
- Beakta instruktionen för handsändaren.

15 Menysteg 1: Programmera startfunktion för handsändaren

Öppna handsändarens batterilock och ställ in din personliga kod på omkodningskontakten. Tryck kort på knappen \circ . På indikatorn visas siffran 1. När indikatorn börjar blinka, håller du knappen på handsändaren nertryckt ca 1 sekund. När koden är inläst blinkar den röda punktindikatorn (a) 5x som kvittering. Nu ser du siffran 0. Menyn är avslutad.

Ytterligare handsändare (upp till max. 30 styck) kan programmeras.

16 Menysteg 2: Programmera belysningsfunktion för handsändaren

Tryck en gång kort på knappen \circ . På displayen ser du nu siffran 1. Om du trycker på knappen \circ en gång till så ser du på displayen siffran 2.

Tryck nu på den andra knappen på handsändaren med vilken 4-minuters-ljuset tillkopplas. Så fort som koden har lästs in blinkar den röda punktindikatorn (a) för kvittering 5 ggr. Nu ser du siffran 0. Menyn är avslutad.

Radera alla handsändare som är programmerade på portöppnaren:

Håll knappen \circ nertryckt och stick in portöppnarens näststickkontakt.

17 Menysteg 3: Inställning av den övre gränspositionen

Håll knappen \circ nertryckt 3 sekunder. På indikatorn visas siffran 3 8a. Vänta kort tills siffran 3 blinkar. Tryck knappen Δ . Portöppnaren kör porten i riktning

ÖPPNA så länge knappen hålls nertryckt.

- ! När porten med knapp Δ körs i omvänd riktning Stängd, skall man trycka på knapp \circ under ytterligare 5 sekunder. Löpljuset signalerar en rörelsevändning.

Kör nu med knapp Δ till önskad slutposition ÖPPEN för porten till 17b. Med knappen ∇ kan positionen korrigeras i riktning STÄNG.

Tryck knappen \circ när önskad gränsposition ÖPPNA är uppnådd. Portöppnaren sparar gränspositionen ÖPPNA och på indikatorn visas siffran 4.

18 Menysteg 4: Inställning av den nedre gränspositionen

Vänta kort tills siffran 4 blinkar. Tryck knappen ∇ . Portöppnaren kör porten i riktning STÄNG så länge knappen hålls nertryckt. Med knappen Δ kan positionen korrigeras i riktning ÖPPNA. Tryck knappen \circ när önskad gränsposition STÄNG är uppnådd. Portöppnaren sparar gränspositionen STÄNG och på indikatorn visas siffran 0.

19 Kraftinlärningskörning

- ! Vi rekommenderar att man innan kraftinlärningskörningen i menysteg 8 ställer in passande typ av port.

Observera: Under den här öppna- och stängkörningen lär portöppnaren in kraftkurvorna och är inte kraftbegränsad! Körningarna får ej avbrytas. Under de här körningarna visar indikatorn siffran 0.

- Tryck knappen Δ . Portöppnaren öppnar tills den övre gränspositionen är uppnådd.
- Tryck knappen Δ igen. Portöppnaren stänger tills den nedre gränspositionen är uppnådd.
- Efter ca 2 sekunder slocknar indikationen 0.

20 Kontroll av kraftbegränsningsanordningen

- Placera ett hinder (t.ex. kartongen till portöppnaren) under portens slutkant.
- Starta porten från gränspositionen ÖPPNA.
- Portöppnaren kör emot hindret och stoppar och kör tillbaka till den övre gränspositionen.

Ifall fjädrar på porten förändrades måste kraftinlärningskörningen genomföras på nytt. Gå till menysteg 5 och håll knappen \circ nertryckt 3 sekunder. Siffran 0 indikeras. Därefter genomförs kraftinlärningskörningen såsom beskrivs under punkt 19.

• Specialinställningar

För att komma till menyerna med specialinställningar måste du trycka på knappen \circ en gång till i 3 sekunder. Nu ser du siffran 3 på displayen. Tryck sedan på knappen \circ för att hoppa över meny punkt 3. Håll nu knappen \circ tryckt i 3 sekunder till du ser siffran 5 på displayen. För att hoppa över meny punkter trycker på knapp \circ .

Menysteg 5: Kraftbegränsning för öppningskörning

Ifall inställningsmenyn lämnades tidigare, håll knappen \circ nertryckt 3 sekunder tills siffran 3 indikeras. Tryck därefter knappen \circ 2 x tills siffran 5 indikeras efter ca 2 sekunder blinkar indikatorn med det inställda värdet för kraftbegränsningen för

öppningskörningen. Med knapparna Δ och ∇ kan värdet för kraftbegränsningen ökas eller minskas. Tryck knappen \circ efter inställningen. Siffran 6 indikeras.

Menysteg 6: Kraftbegränsning för stängningskörning

Efter ca 2 sekunder blinkar indikatorn och det inställda värdet för kraftbegränsningen för stängningskörningen indikeras.

Med knapparna Δ och ∇ kan värdet för kraftbegränsningen ökas eller minskas. Tryck knappen \circ efter inställningen. På indikatorn visas siffran 0. Kontrollera därefter kraftinställningarna och upprepa eventuellt inställningen.



Vi hänvisar uttryckligen till att man måste kunna styrka att stängningskrafterna enligt EN 12455 beaktas om man ökar kraften i specialmeny 6. Detta ska ske med hjälp av ett godkänt mätinstrument.

En för hög inställd kraft kan leda till personsador. Verksinställning är värdet 4!

Menysteg 7: Ljustider

Aktivera knapp \circ . Siffran 7 visas på indikeringen.

Meny- v rde	ljustid	förvarningstid	24V
0	60 s	-	60 s
1	120 s	-	120 s
2	240 s	-	240 s
3	0 s	-	0 s
4	0 s	3 s	0 s
5	60 s	3 s	0 s
6	120 s	3 s	0 s
7	60 s	0 s	TAM
8	120 s	0 s	TAM
9	240 s	0 s	TAM

Med inställd förvarningstid tillkopplas ljuset och 24V innan motorn startar.

På fabriken har man förinställt värdet 1.

TAM: Port-Öppen-meddelande, vid en inte stängd port har 24V registrerats för en signalering till.

Menysteg 8: Portanpassning

Aktivera knapp \circ . Siffran 8 visas på indikeringen. För ett optimalt rörelseförlopp och för iakttagande av krafterna skall man välja passande typ av port.

Meny- värde	Typ av port
0	Canopy
1	Port som inte svängs ut
2	Svängport, vipport normal
3	Svängport, vipport sensibel körning
4	Universalinställning (på fabriken)
5	Sektionsport med dragfjäderbeslag (Topspeed)
6	Sektionsport med torsionsfjäderbeslag (Topspeed)
7	Industrisektionsport med normalbeslag
8	Sidosektionsport (Topspeed)
9	Sidosektionsport med sidotillslutningskanter

Aktivera därefter knapp \circ . På indikeringen visas siffran 0. Efter ändring av typ av port upprepas kraftinlärningskörning 19.

Menysteg 9: Driftarter

Aktivera knapp . Siffran 9 visas på indikeringen.

Meny-
värde Driftart

0	Normal drift (inställning på fabriken)
1	Normal drift med ventilationsposition ventilationspositionen kan startas med knapp 2 på handsändaren eller genom den inre knappen: signal 112 (tillbehör).
2	Delöppning för sidosektionsport delöppningen på ca. 1 m kan startas med knapp 2 på handsändaren eller genom den inre knappen: signal 112 (tillbehör).

! Med knapp 2 på handsändaren måste man efter ett byte av driftarterna **0**, **1** och **2** genomföra en ny inläring.

5 **Öppen – Stängd - drift**

6 **Automatisk stängning**
Inställning av Öppethållningstiden i menysteg A.

7 **Automatisk stängning**
Avbrott av Öppethållningstiden genom fotocellen

8 **Automatisk stängning**
Avbrott av Öppethållningstiden genom impulsgivaren



Vid inställning av driftarten:
Automatisk stängning **6**, **7**, och **8** måste en fotocell installeras (se **13d**).

Menysteg A: Öppethållningstider Driftarter

Aktivera knapp . Siffran "A" visas på indikeringen. De här tiderna kan endast ställas in i driftarten Automatisk stängning (**6**, **7**, **8** och **9**).

Meny- värde	Öppethållningstid (utan förvarningsblinkning på 10 sekunder)
0	0 s
1	10 s
2	30 s
3	60 s
4	90 s
5	120 s
6	150 s
7	180 s
8	210 s
9	240 s

Garantibestämmelser

Bästa kund,

den produkt som du har köpt, har av oss kontrollerats upprepade gånger under produktionen så att kvaliteten och funktionerna är perfekta. Om produkten trots detta skulle bli helt eller delvis obrukbar under garantitiden på grund av material- eller fabriktionsfel, så förpliktigar vi oss att utan kostnader för kunden reparera, ersätta den felaktiga varan eller reducera priset på ett lämpligt sätt efter egen bedömning.

Uteslutna från detta löfte är sådana fel, som har uppstått genom

- felaktiga monterings- eller anslutningsarbeten
- felaktigt idrifttagande och felaktig betjäning
- icke fackmässig belastning eller otillräckligt underhåll
- reparationer som har genomförts av icke fackligt kvalificerade personer

- Normalt slitage eller egenmäktiga ändringar
- Användning av delar från främmande leverantörer eller avlägsnande av typskylten
- Mekaniska skador (åverkan genom fall eller stötar)
- Force majeure och utomordentliga miljövillkor (blixtnedslag, högvatten o.s.v.)
- Oaktsam eller avsiktlig förstörelse.

Det föreligger inte något anspråk på garanti för förslitningsdelar och bruksmedel (t.ex. glödlampor, batterier, säkringar).

Förutsättningar för garantin

Garantianspråket föreligger jämte dina anspråk genom köpekontraktet med återförsäljaren. Garantianspråket inskränker inte dina anspråk enligt köpekontraktet.

Det föreligger endast ett garantianspråk om själva kontraktföremålet uppvisar fel. Vi ansvarar inte för följdkostnader på grund av montering och

demontering, kontroll av delar, frakt- och portokostnader samt anspråk på skadestånd och förlorad vinst.

De berörda delarna skall på vår begäran skickas till oss kostnadsfritt. Dessa delar övergår i vår ägo vid leverans av ersättningsdelar.

Garantianspråk

Vi lämnar följande garanti när garantianspråket bevisats med hjälp av kvittot för köpet:

5 års garanti på styrningens elektroniska delar

2 års garanti på fjärrstyrnings- och tillbehörsdelar.

Garantitiden börjar att gälla på leveransdagen. Genom att garantin tas i anspråk förlängs inte garantitiden.

För förbättringar, som har utförts i efterhand eller för utbytta delar lämnar vi 6 månaders garanti, dock minst den ursprungliga garantitiden.

• Bruksanvisning

Den här driftinstruktionen beskriver hur man säkert och fackmannamässigt skall hantera produkten. De angivna säkerhetsinformationerna och anvisningarna samt de olycksförebyggande regler och allmänna säkerhetsbestämmelser, som gäller för användningsområdet på platsen, måste iaktas.



Informera alla personer, som använder portanläggningen, om hur denna skall betjänas korrekt och säkert.



Handsändaren skall alltid förvaras utom räckhåll för barn.



När drifningen aktiveras skall öppnings- och stängningsprocesserna övervakas. Inom portens rörelseområde får det inte vistas personer eller förekomma några föremål.

• Normal drift (0)

(på fabriken inställd driftart)

Garageportens drivning kan aktiveras genom impulsgivare som handsändare, nyckelströmbrytare o.s.v. Endast en kort impuls är nödvändig.

Funktionsförlopp:

Första impulsgivning:

Öppnaren startar och kör porten till inställd gränsposition ÖPPNA eller STÄNG.

Impuls under körning:

Porten stannar.

Ny impuls:

Porten startar igen men i motsatt riktning.

En andra knapp på handsändaren kan programmeras till ett 4-minuters-ljus (bild 16). När handsändarens knapp aktiveras kopplas ljuset oberoende av motorn till samt efter ca. 4 minuter åter från.

• Snabbfrikoppling

Under inställningsarbeten, strömavbrott eller störningar kan porten frikopplas från portöppnaren medelst dragknappen på löpsläden och manövreras för hand.

Skall porten manövreras för hand under en längre tid, måste arreteringsstiftet sättas in korrekt (se bild 12). Portlåset som sattes ur funktion för drift med portöppnaren måste monteras igen, annars är porten inte låst i stängt läge.

För att återuppta driften med portöppnaren sticks arreteringsstiftet in i parkeringspositionen (a) igen och portlåset sätts ur funktion.

Efter impulsgivning låses porten automatiskt med portöppnaren igen.

• Intern säkerhetsanordning

Stöter porten under stängningen emot ett hinder, stoppas driften och friger hindret igen genom att öppnar ända till det övre gränsläget. Under de sista 2 sekunderna av stängningskörningen öppnas porten endast en spalt för att frige hindret men ändå skydda garaget mot insyn. Stöter porten under öppningskörningen emot ett hinder, stoppas driften omedelbart. Med en ny impuls kan porten stängas igen.

• Externa säkerhetsanordningar

Anslutningsschema bild 13

Gångdörrkontakt (STOPPA)

En öppen gångdörr stoppar driften omedelbart resp. förhindrar att den sätts igång.

Fotocell (STOPPB)

Ett avbrott hos fotocellen förorsakar under stängningskörningen ett stopp och en riktningssändring. Under öppningskörningen har ett avbrott inget inflytande.

• Belysning

Belysningen tänds automatiskt efter impulsgivning för start och efter inställd tid (verksinställning ca 60 sekunder) slocknar den igen.

• Handsändare

Programmering av ytterligare handsändare:

Hos ytterligare handsändare ställs samma kod in på omkodningskontakten som för den inlästa handsändaren.

Handsändaren behöver inte läsas in på nytt av öppnaren.

Batteribyte: Skjut av batterifacklocket från handsändaren. Ta ut batteriet. Lägg i ett nytt batteri.

• Ytterligare driftarter

I meny 9 kan man välja en annan driftart. Inom parentes finner man tillhörande inställning för meny 9.

Normal drift med ventilationsposition (1)

Ventilationspositionen har syftet att ventilerat garaget. I detta syfte öppnas porten ca. 10 cm.

Betjäning som vid normal drift. Genom impulsen från knapp 2 i handsändaren eller genom en annan impulsgevare kan porten från alla positioner ställas in på ventilationsposition.

Efter 60 sekunder stängs porten automatiskt eller också kan du stänga den i förväg med hjälp av alla impulsgevare.

Drift vid sidosektionsporten (2)

Genom en delöppning på ca. 1 m i stället för en hel öppning blir det möjligt att gå igenom in i garaget.

Genom impulsen från knapp 2 i handsändaren eller från en annan impulsgevare kann man från alla positioner ställa in en delöppning.

• Öppning-Stängd-Drift (5)

I samma driftart som den enkelriktade regleringen, men mottagaren är kvar i drifningen.

Funktionsförlopp:

Impuls i stängd position:

Drifningen startar och kör porten till Port-Öppningsposition

Impuls under framkörningen:

Utän inflytande, Porten fortsätter att öppnas

Impuls i öppen position:

Porten stängs

Impuls under körningen till stängd position:

Porten stoppas och öppnas åter

Automatisk stängning (6)

En impuls åstadkommer alltid att porten öppnas. När öppethållningstiden och förvarningstiden har avlöpt stängs porten automatiskt. Ett avbrott i fotocellen har till följd att porten stoppas under stängningsfasen, riktningen ändras. Under öppningskörningen har ett avbrott inget inflytande.

Automatisk stängning (7)

Samma funktion som i driftart (6), dock gör ett avbrott på fotocellen under öppethållningstiden att öppethållningstiden avbryts i förtid och förvarningstiden startas.

Automatisk stängning (8)

Samma funktion som i driftart (6), dock gör en impulsgivning under öppethållningstiden att öppethållningstiden avbryts i förtid och förvarningstiden startas.

• Service / kontroll



För er egen säkerhet rekommenderar vi att låta en fackfirma kontrollera portanläggningen före första idrifttagandet och vid behov - dock minst en gång om året.

Övervakning av kraftbegränsningen

Driftstyrningen förfogar över en 2-processors-säkerhetssystem för övervakning av kraftbegränsningen.

Vid varje gränsposition testas den integrerade kraftfrånkopplingen automatiskt.

Före idrifttagandet och minst en gång om året bör portanläggningen kontrolleras. Därvid måste en kontroll av kraftbegränsningsanordningen (20) genomföras!



Observera! En för hög inställd stängningskraft kan leda till personskador.

I menysteg 5 kan kraften för öppningskörningen, i menysteg 6 kraften för stängningskörningen justeras.

• Cykelräkneverk

Cykelräkneverket sparar antalet av drifningen aktiverade Öppet- / stängd-körningar.

För att kunna avläsa räkneverkets ställning, skall du trycka på knapp ▽ under 3 sekunder tills en siffra visas. Sifferindikeringen matar ut räknevärdena med början vid den högsta decimalsiffran fram till den lägsta efter varandra. Till slut visas på indikeringen ett vågrätt streck. Exempel: 3456 rörelser, 3 4 5 6 -

• Felsökningsanvisning

Viktig hänvisning: Före arbeten på portöppnaren måste nätstickkontakten dras ur!

Störning	Möjliga orsaker	Åtgärd
Porten stängs / öppnas inte fullständigt.	Portmekaniken har förändrat sig. Stängnings-/öppningskraften är för svagt inställd. Gränspositionen är inte riktigt inställd.	Låt kontrollera porten. Genomför kraftinställningen (menysteg 5 och 6). Ställ in gränspositionerna på nytt (menysteg 3 och 4).
Porten trycker vid gränslägena.	Gränspositionerna är inte optimalt inställda.	Ställ in gränspositionerna på nytt (menysteg 3 och 4).
Efter stängningen öppnas porten en spalt igen.	Porten blockeras strax före stängningspositionen.	Avlägsna hindret eller ställ in gränspositionen STÄNG på nytt (menysteg 4).
Porten reagerar inte på impuls från handsändaren men på impuls från tryckknapp eller andra impulsgivare.	Batteriet i handsändaren är tomt. Antenn ej förhanden eller ej riktigt inriktad. Ingen handsändare är programmerad.	Byt ut batteriet i handsändaren. Stick in/rikta in antennen. Programmera handsändaren (menysteg 1).
Porten reagerar varken på impuls från handsändaren eller från andra impulsgivare.	Se diagnosindikator.	Se diagnosindikator.
Handsändaren har för liten räckvidd.	Batteriet i handsändaren är tomt. Antenn ej förhanden eller ej riktigt inriktad. Avskärmning av mottagningssignalen från byggets sida.	Byt ut batteriet i handsändaren. Stick in/rikta in antennen. Anslut extern antenn (tillbehör).

• Diagnosindikator

Under pågående drift tjänar indikatorn som diagnos vid eventuella störningar

Siffr	Tillstånd	Diagnos / Åtgärd
8	Driften startar och siffran 0 slocknar.	Driften erhåller en startimpuls vid ingången START eller av en sändare. Normaldrift.
8	Övre ändläge Öppna uppnått.	
8	Nedre ändläge Stängt uppnått.	
8	Portens ändläge har inte uppnåtts.	
8	Siffran 0 indikeras under nästa öppnings- och stängningskörning och därefter slocknar den.	Portöppnaren genomför en inlärningskörning för kraftbegränsningen Observera: dessa körningar är ej kraftövervakade!
8	Indikationen av siffran 0 blir bestående.	Kraftinlärningskörningen har inte avslutats. Upprepa den. För stort tryck vid portens ändlägen. Portinställning.
8	Porten varken öppnas eller stängs.	Avbrott vid anslutningen STOPP A. Extern säkerhetsanordning har aktiverats (t.ex. Gångdörr).
8	Porten stängs inte längre.	Avbrott vid anslutningen STOPP B. Extern säkerhetsanordning har aktiverats (t.ex. Fotocell).
8	Portinställningen och inlärningskörningen har inte avslutats korrekt.	Ställ in porten på nytt i meny 3 och 4 och avsluta sedan kraftinlärningskörningen.
8	Ständig impuls vid startgången.	Porten reagerar inte längre på någon startimpuls. Extern impulsgivare ger kontinuerlig impuls (t.ex. knappen är fastklämd).
8	Det har uppstått fel vid inställningen av portöppnaren.	Vägsträckan är för lång. Genomför inställningen av menysteg 3 och 4 på nytt.
8	Fel vid inlärningskörningen.	Lär in positionerna på nytt (menysteg 3 och 4). Kör inte till ändläget med så stor kraft.
8	Porten varken öppnas eller stängs.	Fel vid självtest. Bryt nätkontakten.
8	Motorstillstånd.	Motorn roterar inte. Kontakta serviceföretag.
8	Den elektroniska bromsen är aktiverad. Garageljuset förblir tänd.	Motorn dras ut ur det övre ändläget. Kontrollera porten och fjädrarna. Ställ in det övre ändläget lite längre ner.
8	Semesterspärr aktiverad, porten öppnas inte.	Skjutknappen på SafeControl/signal 112 aktiverad. Återställ den.

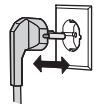
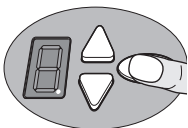

Ta bort radiokoder

Tryck på den ovala knappen. Sätt i nätkontakten och håll samtidigt knappen tryckt.
Nu är alla inlärd radiokoder för handsändarna borttagna.

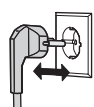
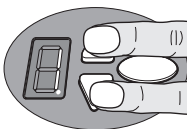

Ställa in leveranstillståndet igen

Tryck samtidigt på knappen Upp och Ner. Sätt i nätkontakten och håll samtidigt knapparna tryckta i ca 3 sekunder.
Leveranstillståndet är nu inställt igen.

Kontrollbok för portanläggningen

Anläggningens operatör: _____

Portanläggningens ort: _____

Drivningsdata
 Drivningstyp: _____ Tillverkningsdatum: _____

Tillverkare: _____ Driftart: _____

Portdata:
 Konstruktionssätt: _____ Konstruktionsår: _____

Serienr.: _____ Dörrbladets vikt: _____

Portens mått: _____

Montering och idrifttagande

Firma, montör: _____ Namn, montör: _____

I drifttagande den: _____ Namnteckning: _____

Övriga uppgifter

Ändringar i efterhand

Kontroll av portanläggningen

Allmänt
 I den föreliggande kontrollboken skall underhållsinstruktioner) måste alltid alla underhålls- och kontrollarbeten oivillkorligen beaktas.
 Elektriskt aktiverade portar måste vid idrifttagandet och vid de intervaller tillsammans med dokumentationen som har föreskrivits av tillverkaren om portanläggningen av operatören förvaras på en säker plats under hela nyttjandetiden samt skall senast vid idrifttagandet komplett ifyllt överlämnas till denne av montören (Vi rekommenderar att detta görs även vid manuellt aktiverade portar).
 De regler och normvärden som är noterade i portanläggningens dokumentation (monterings-, b e t j ä n i n g s - o c h respektive av sakkunniga.
 Ändringar av portanläggningen (såvida dessa överhuvud taget är tillåtna), måste även dokumenteras.
OBSt: En kontroll är inte lika med ett underhåll!

Denna monterings-, bruks-, och serviceinstruktion ska sparas under hela användningstiden!

Kontrollista till portanläggningen

(Dokumentera produktens utrustning genom att punkterna på listan hakas av före

Utrustning	Egenskaper som föreligger korrekt	Egenskaper som skall kontrolleras	Anmärkning
1.0 Port	<input type="checkbox"/>	<input type="checkbox"/>	<input type="checkbox"/>
1.1 Manuell aktivering av porten	<input type="checkbox"/>	Går lätt att manövrera	<input type="checkbox"/>
1.2 Fästen / förbindelser	<input type="checkbox"/>	Tillstånd / Position	<input type="checkbox"/>
1.3 Rotationspunkter / leder	<input type="checkbox"/>	Tillstånd / Smörjning	<input type="checkbox"/>
1.4 Löprullar / löprullhållare	<input type="checkbox"/>	Tillstånd / Smörjning	<input type="checkbox"/>
1.5 Packningar / slitskenor	<input type="checkbox"/>	Tillstånd / Position	<input type="checkbox"/>
1.6 Portfram / portgejd	<input type="checkbox"/>	Inriktning / Fastsättning	<input type="checkbox"/>
1.7 Portblad	<input type="checkbox"/>	Inriktning / Tillstånd	<input type="checkbox"/>
2.0 Viktjämförning / säker öppning	<input type="checkbox"/>	Tillstånd / Position / Inställning	<input type="checkbox"/>
2.1 Fjädrar	<input type="checkbox"/>	Tillstånd	<input type="checkbox"/>
2.1.1 Fjäderband	<input type="checkbox"/>	Tillstånd / Typskylt	<input type="checkbox"/>
2.1.2 Fjäderbrotssäkring	<input type="checkbox"/>	Tillstånd / Position	<input type="checkbox"/>
2.1.3 Säkringsselement	<input type="checkbox"/>	saxpinnar, fjäderpropp etc.	<input type="checkbox"/>
2.2 Ställinor	<input type="checkbox"/>	Tillstånd / Position	<input type="checkbox"/>
2.2.1 Linfästen	<input type="checkbox"/>	Tillstånd / Position	<input type="checkbox"/>
2.2.2 Lintrummor	<input type="checkbox"/>	2 säkerhetslindningar	<input type="checkbox"/>
2.3 Fallsäkring	<input type="checkbox"/>	Tillstånd	<input type="checkbox"/>
2.4 Koncentricitet T-axel	<input type="checkbox"/>	Tillstånddate	<input type="checkbox"/>
3.0 Drivning / styrning	<input type="checkbox"/>	Tillstånd / Fastsättning	<input type="checkbox"/>
3.1 Drivning / löpskena / konsoler	<input type="checkbox"/>	Tillstånd	<input type="checkbox"/>
3.2 Elektriska ledningar / anslutningar	<input type="checkbox"/>	Tillstånd / Funktion	<input type="checkbox"/>
3.3 Nödlösning, Snabbutlösning	<input type="checkbox"/>	Tillstånd / Funktion	<input type="checkbox"/>
3.4 Aktiveringsanordningar, knappar / handsändare	<input type="checkbox"/>	Tillstånd / Position	<input type="checkbox"/>
3.5 Slutfrånkoppling	<input type="checkbox"/>	Tillstånd / Position	<input type="checkbox"/>
4.0 Kläm- och skärpositionssäkring	<input type="checkbox"/>	Stops and reverses	<input type="checkbox"/>
4.1 Kraftbegränsning	<input type="checkbox"/>	Portblad stoppas vid 20 kg	<input type="checkbox"/>
4.2 Skydd mot personlyft	<input type="checkbox"/>	Säkerhetsavstånd	<input type="checkbox"/>
4.3 Miljö på byggnadsplatsen	<input type="checkbox"/>		<input type="checkbox"/>
5.0 Övriga inrättningar	<input type="checkbox"/>	Tillstånd / Funktion	<input type="checkbox"/>
5.1 Låsning / lås	<input type="checkbox"/>	Funktion / Tillstånd	<input type="checkbox"/>
5.2 Dörr med eftersläpning	<input type="checkbox"/>	Funktion / Tillstånd	<input type="checkbox"/>
5.2.1 Kontakt till dörr med eftersläpning	<input type="checkbox"/>	Funktion / Tillstånd	<input type="checkbox"/>
5.2.2 Dörrtillslutare	<input type="checkbox"/>	Funktion / Tillstånd	<input type="checkbox"/>
5.3 Ampelstyrning	<input type="checkbox"/>	Funktion / Tillstånd	<input type="checkbox"/>
5.4 Fotoceller	<input type="checkbox"/>	Funktion / Tillstånd	<input type="checkbox"/>
5.5 Säkring tillslutningskant	<input type="checkbox"/>	Funktion / Tillstånd	<input type="checkbox"/>
6.0 Operatörens dokumentation	<input type="checkbox"/>	Komplett / Läsbart	<input type="checkbox"/>
6.1 Typskylt / CE-märkning	<input type="checkbox"/>	Komplett / Läsbart	<input type="checkbox"/>
6.2 Konformitetsförklaring till portanläggningen	<input type="checkbox"/>	Monterings-, betjämnings- och underhållsinstruktion	<input type="checkbox"/>
6.3	<input type="checkbox"/>		<input type="checkbox"/>

Denna monterings-, bruks-, och serviceinstruktion ska sparas under hela användningstiden!

