

GARAGEDÖRRÖPPNAREN

TG200-2

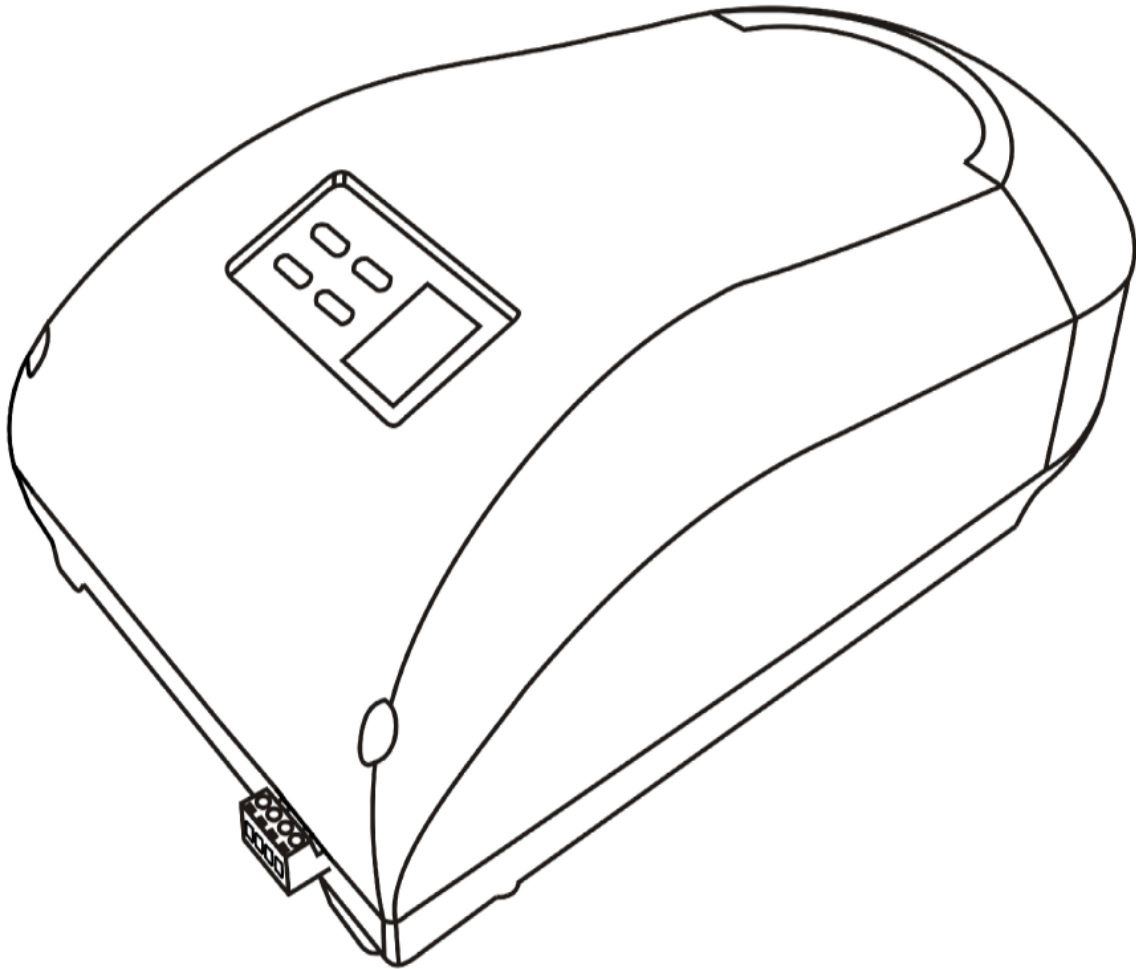

VARNING: DET ÄR YTTERST VIKTIGT ATT ALLA SOM MONTERAR ÖPPNAREN OCH ANVÄNDER DEN FÖLJER MONTERINGSANVISNINGARNA OCH SÄKERHETSVARNINGARNA. FÖRSUMMELSE AV DESSA KAN ORSAKA ALLVARLIGA PERSON- OCH/ELLER EGENDOMSSKADOR OCH SÖNDRA ÖPPNAREN.

MONTERINGS- OCH BRUKSANVISNING

1. Funktioner

Styrning - En tryckknapp öppnar, stoppar och stänger. Öppnarens ljus tänds när den används och slocknar automatiskt efter tre minuter. Testa öppnings- och stängningskraft. Bland annat fotoceller, automatisk stängning och dörrlåsning är valbara funktioner. Om dörren stöter på ett hinder när den stängs, stannar den upp ett ögonblick och går en liten bit tillbaka. Exempel på skyddsfunktioner är skydd mot överbelastning och överhettning och litet effektbehov.

DC motor - Tystgående, mjuk start och stopp skyddar öppnaren och sörjer för att den kan användas länge.

LED-display - Öppnarens läge syns på LED-displayen.

Kodning - Koderna ändras.

Frigöring för manuell användning - Dörren kan öppnas och stängas utan el.

Effektinmatning	220V AC $\pm 10\%$ 50~60HZ	Mottagarfrekvens	433.92MHZ
Motor	24V DC	Kodning	Koden ändras
Drifttemperatur	-20° ~ +50°	Sändareffekt	7A 12V Batteri
Relativ fuktighet	$\leq 90\%$	Lampa	24V 5W
Öppnings- och stängningskraft	600N 800N 1000N 1200N	Lystid	3 minuter

3. Montering, rekommenderade verktyg

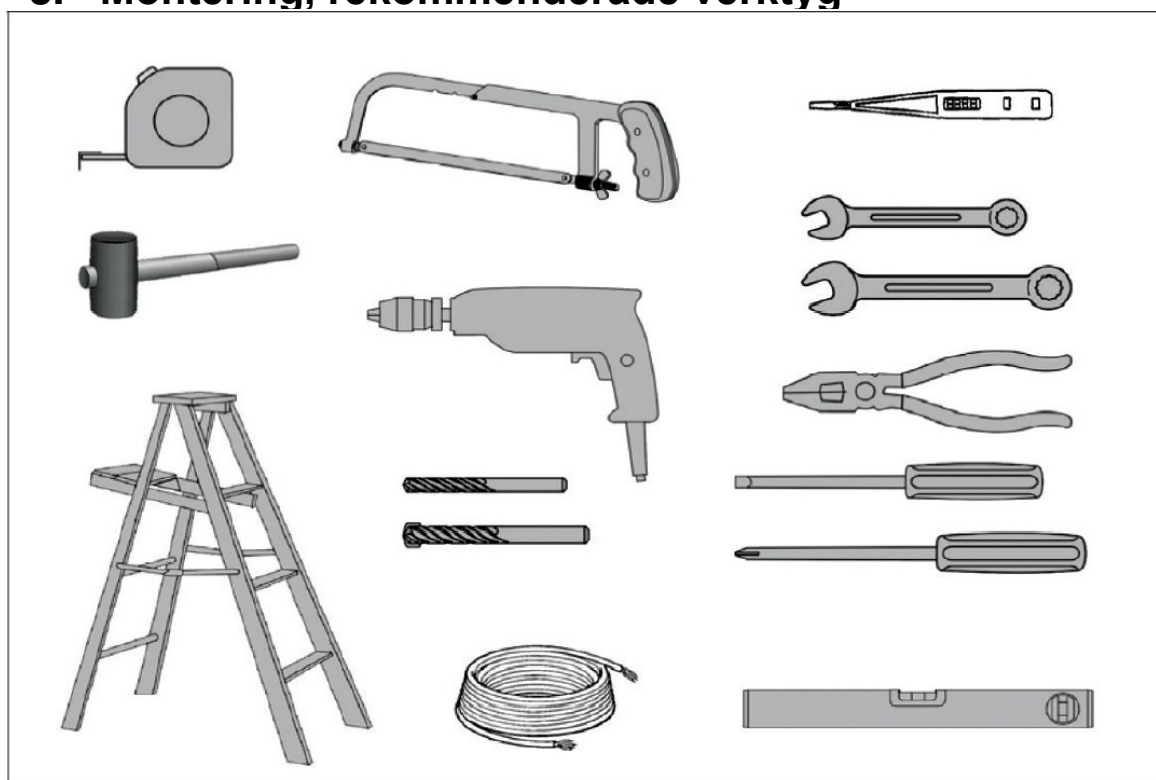

3.2 Montering av styrenhet och skena

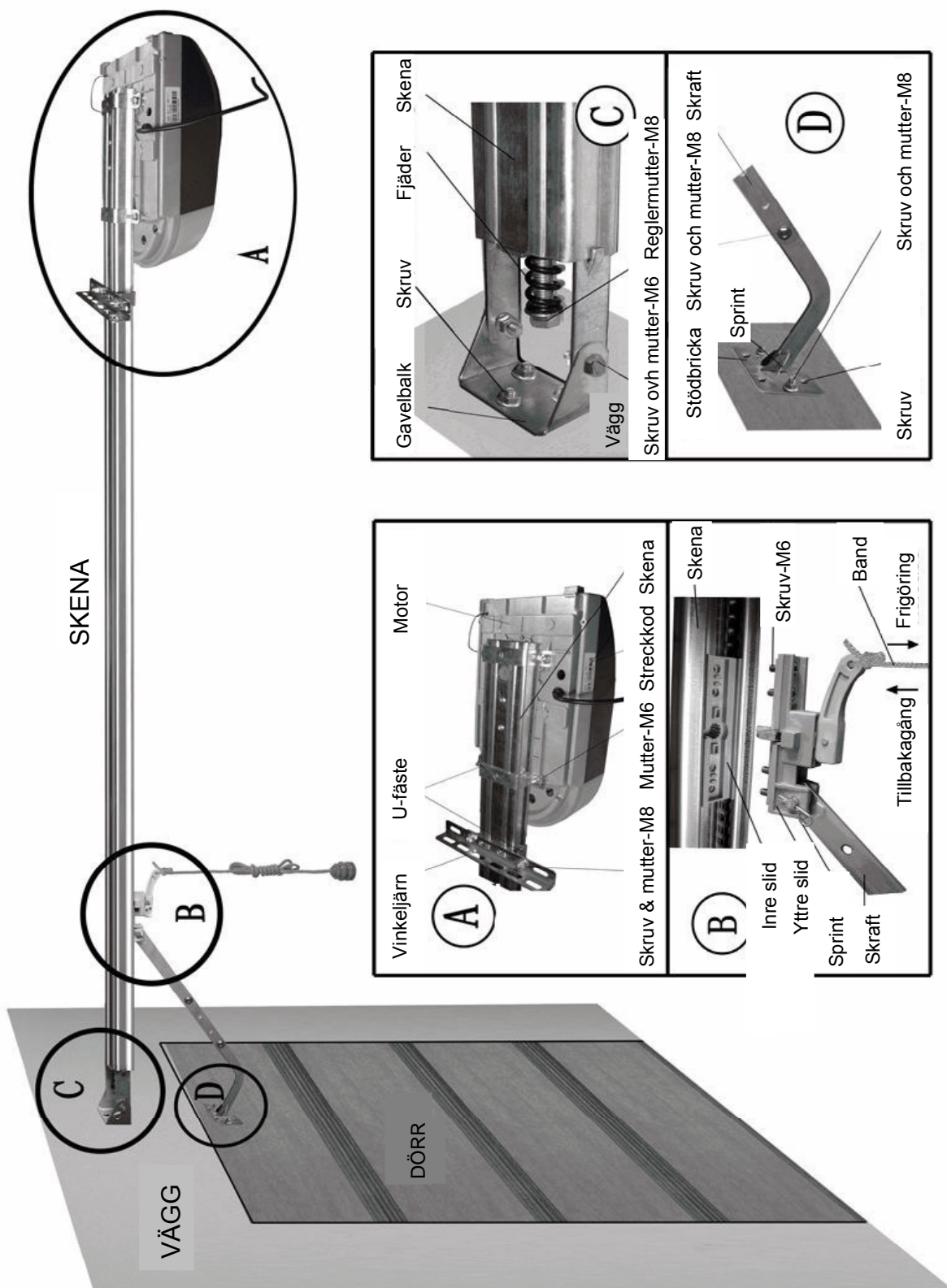



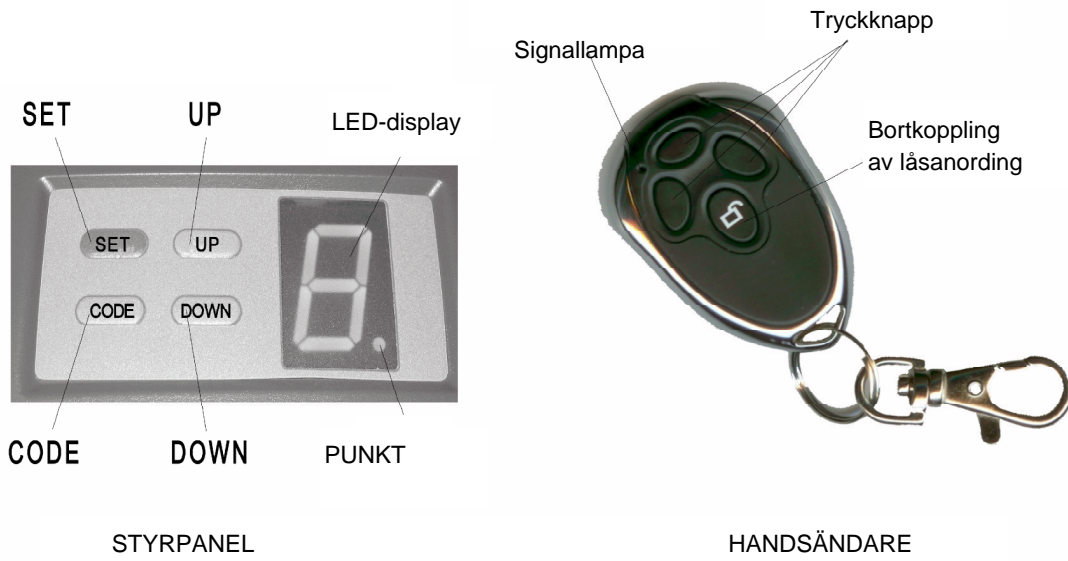



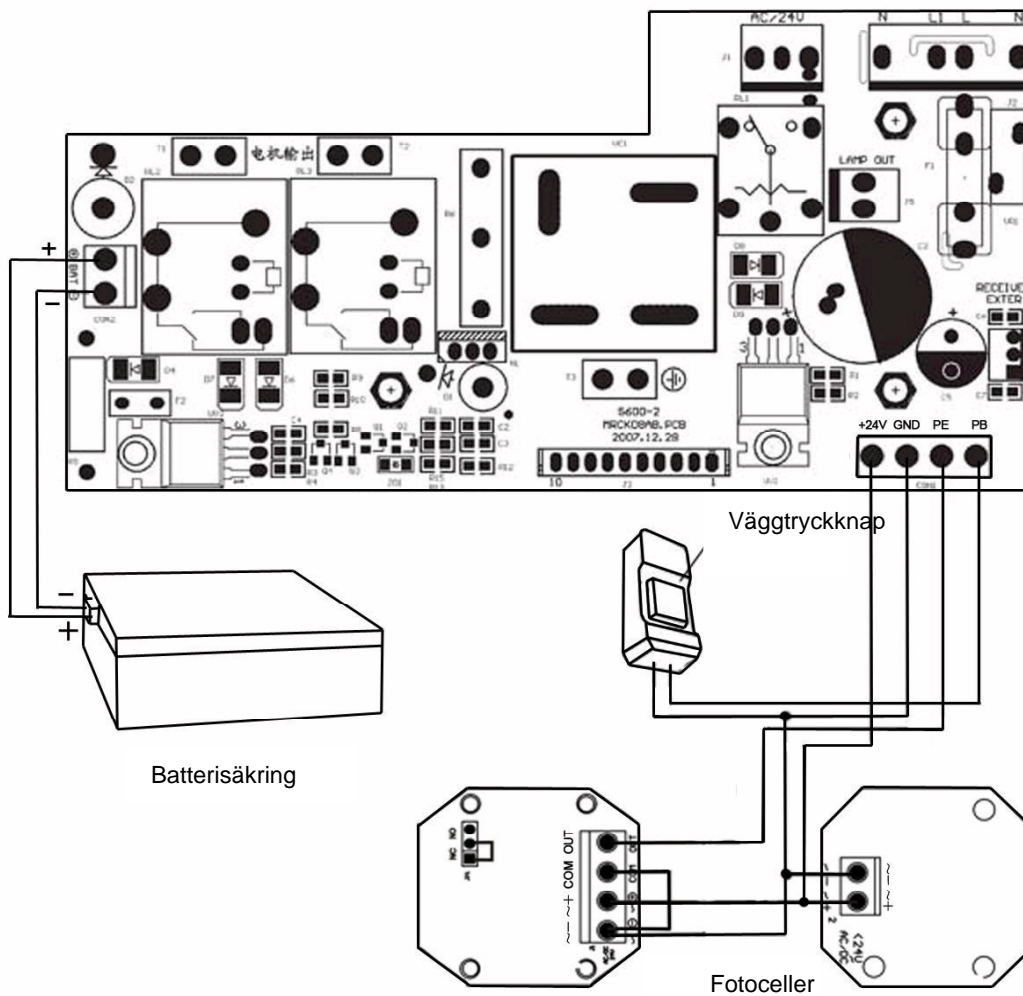





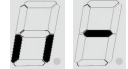

4. Styrpanel och handsändare











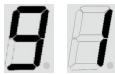



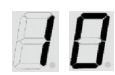

5. Valbara kopplingar







6. Programmering av öppnaren

6.1	Förberedning	
6.1	Håll sliden låst, dra och skjut dörren för hand. Säkerställ att den yttre sliden låses i den inre sliden.	
6.1.2	Koppla på strömmen, ljuset lyser i flera sekunder. Samtidigt lyser siffrorna "9"- "1" på LED-displayen. Därefter går öppnaren i	
6.1.3	På displayen lyser "II" eller "-"	
6.2	Inställning av övre och nedre gräns	
6.2.1	Tryck ner SET-knappen och håll den nedtryckt tills "1" lyser på displayen.	
6	Tryck ner och håll nere UP-knappen.	
6.2.3	Tryck ner SET-knappen när dörren når den övre gränsen. På displayen syns "2".	
6.2.4	Tryck ner DOWN-knappen och håll den nere. På displayen blinkar "u". Tryck ner SET-knappen när dörren har nått den nedre gränsen. När du ställer in den nedre gränsen är det viktigt att du inte ställer in den så att öppnaren måste trycka för hårt på dörren, annars går öppnaren av säkerhetsskäl i felläge. Ställ in den nedre gränsen så att dörren slutar tätt men inte trycks hårt ihop.	
6.2.5	Dörren öppnas och stängs automatiskt under kontrollkörningen då öppnings- och stäningskrafterna ställs in automatiskt.	
6.2.6	På displayen lyser "II" när installationen är färdig och justeringen av gränserna har lyckats.	
6.3	Radering av sändarkoder	
6.3.1	När man har lagrat 20 koder i styrenheten blinkar "F" på displayen. Alla lagrade koder kan raderas.	
6.3.2	Tryck ner CODE-knappen och håll den nere. På displayen lyser ".".	
6.3.3	Håll CODE-knappen nere längre än 8 sekunder. På displayen blinkar "C" och alla koder har raderats.	
6.4	Att lägga till sändare	
6.4.1	Tryck ner CODE-knappen. På displayen lyser ".".	
6.4	Tryck ner sändarknappen, frigör och tryck på samma knapp igen. På displayen blinkar ".".	
6.4.3	På displayen lyser "II" när inställningen är färdig. Upprepa punkterna för att koda fler sändare. Det är möjligt att koda högst 20 st. sändare.	

6.5	Reglering av effekt	
6.5.1	Tryck ner SET-knappen och håll den nere tills "3" lyser på displayen.	
6.5.2	På displayen syns det nuvarande läget. Tryck på UP-knappen för att öka effekten med en grad och tryck på DOWN-knappen för att minska effekten med en grad. Det högsta gradtalet är "9" och det lägsta "1".	
6.5.3	Tryck ner SET-knappen för att bekräfta inställningarna. Standardvärdet är "5".	
6.5.4	 Kontrollera att det är säkert att använda dörren med de nya effektinställningarna när du har bekräftat dem.	
6.6	Låsfunktion	
6.6.1	Tryck ner SET-knappen och håll den nere tills "4" lyser på displayen.	
6.6.2	På displayen syns det nuvarande läget. Tryck ner UP-knappen. På displayen lyser "1". Låsfunktionen är påkopplad. Tryck ner DOWN-knappen. På displayen lyser "0". Låsfunktionen är frångopplad. Tryck ner SET-knappen för att bekräfta inställningen.	
6.6.3	 När du använder en osäkrad handsändare rekommenderar vi att du använder låsfunktionen. När dörren är stängd kan man inte använda handsändaren innan man trycker på knappen för "Bortkoppling av låsning".	
6.7	Fotoceller	
6.7.1	Tryck ner DOWN-knappen och håll den nere tills "-" blinkar på displayen. På displayen syns det nuvarande läget.	
6.7.2	Tryck ner UP-knappen en gång. På displayen lyser "H". Fotocellerna är påkopplade. Tryck ner DOWN-knappen en gång. På displayen lyser "II". Fotocellerna är frångopplade. Tryck ner SET-knappen för att bekräfta önskad inställning och avsluta.	
6.7.3	 Kontrollera att det lyser "II" för fotocellinställningen på displayen om du inte använder fotocellerna.	
6.8	Automatisk stängning AV/PÅ	
6.8.1	Tryck ner UP-knappen och håll den nere tills "-" blinkar till på displayen. Det nuvarande läget syns på displayen.	
6.8.2	Tryck på UP-knappen för att öka fördröjningen för den automatiska stängningen med en minut eller tryck på DOWN-knappen för att minska den med en minut. Det högsta gradtalet är "9" och det lägsta "0". Tryck ner SET-knappen för att bekräfta inställningen.	
6.8.3	 Standardvärdet är "0" vilket betyder att den automatiska stängningen är frångopplad. Den automatiska stängningen fungerar när dörren är fullständigt i det övre läget.	

7. Ägarens guide

7.1	Notera i bruk		
7.1.1		Kontrollera att dörren rör sig bra när du använder dörröppnaren för första gången. Frigör dörren i manuellt läge och skjut/dra dörren för hand.	
7.1.2		Öppnaren ska vara kopplad till en tillbörlig strömkälla.	
7.1.3		Använd sändare endast när dörren syns. Stå inte och gå inte under dörren när den rörs. Sändarna ska förvaras utom räckhåll för barn.	
7.1.4		Se till att öppnaren inte utsätts för eld, fukt, elektromagnetism och dylikt.	
7.1.5		Kontrollera minst två gånger om året att dörren är i jämvikt och att alla rörliga delar är i gott skick. Justera kedjans dragkraft. Tillsätt nödvändig mängd smörjmedel på kedjan. Öppnaren är tilläggsutrustning och för att den ska fungera förutsätts det att dörren har monterats enligt anvisningarna och fungerar korrekt vid manuell användning.	
7.2	FELSÖKNINGSGUIDE		
7.2	Störning	Eventuella orsaker	Reparationsåtgärd
7.2.2	Kedjan för oljud.	Kedjan är för lös.	Justera muttern M8 Se 3.2 C
7.2.3	Motorn fungerar inte.	Vägguttaget är felkopplat eller säkringen har brunnit.	Kontrollera vägguttaget eller byt ut säkringen.
7.2.4	Efter att gränsvärdena har ställts in fungerar motorn inte.	Öppnarens fästskruvar är lösa eller det har skett ett fel i programmeringen.	Spänn skruvarna eller ställ in värdena på nytt.
7.2.5	Det går inte att stänga dörren.	Fotocellfunktionen är påkopplad.	Koppla bort fotocellfunktionen. Se 6.7.
7.2.6	Tryckknappen på väggen fungerar väl men sändaren fungerar inte.	Sändaren har inte kodats eller batteriet är tomt.	Koda sändaren, se 6.4 eller byt ut batteriet.
7.2.7	Sändarens räckvidd är för kort.	Sändarens batteri är nästan tomt.	Byt ut batteriet.