

AUTOTALLIN OVEN AVAAJA

TG200-2

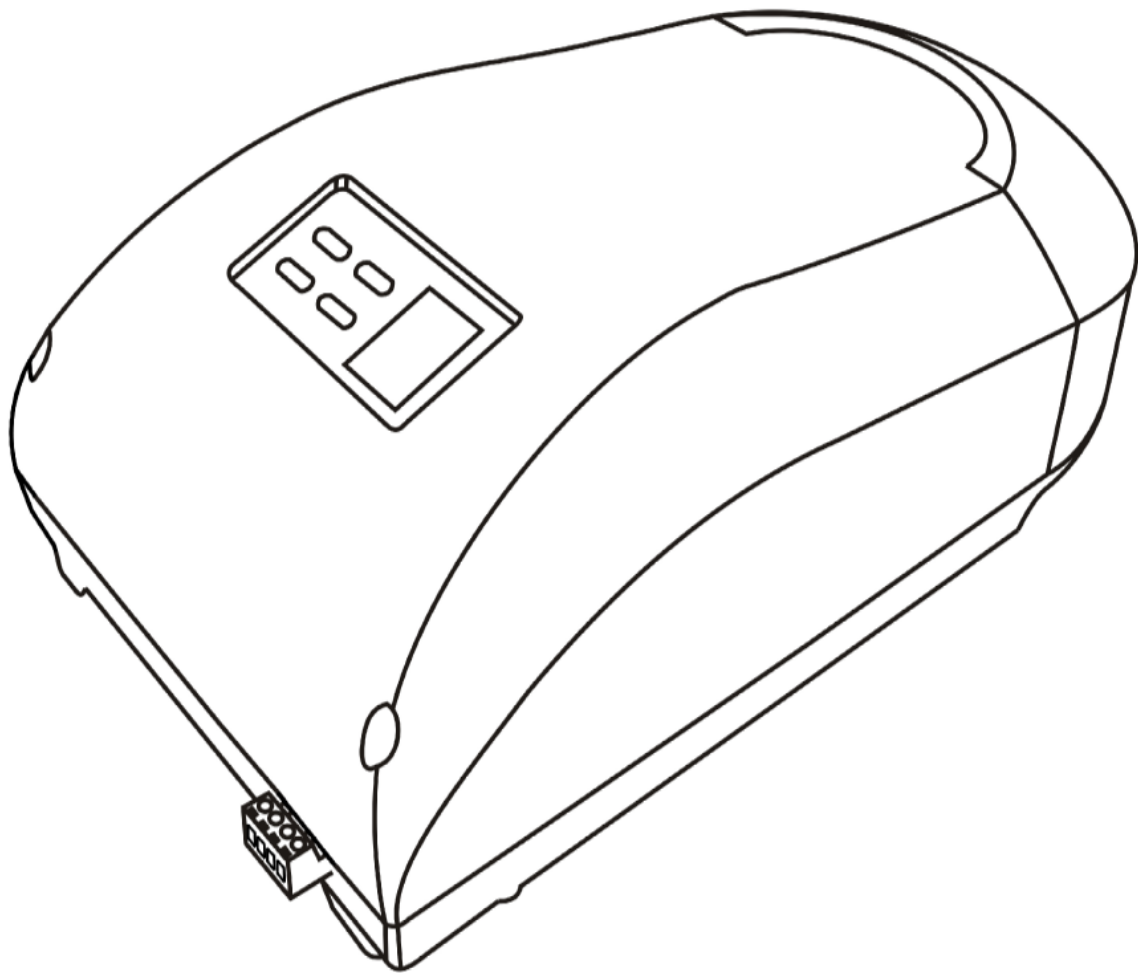

VAROITUS: ON ERITTÄIN TÄRKEÄÄ KAIKKIEN AVAAJAA ASENTAVIEN JA KÄYTTÄVIEN HENKILÖIDEN OSALTA, SEURATA ASENNUSOHJEITA JA TURVALLISUUSVAROITUKSIA. NÄIDEN HUOMIOIMATTA JÄTTÄMINEN, SAATTAA AIHEUTTAA VAKAVIA HENKILÖ- JA/TAI OMAISUUSVAHINKOJA JA RIKKOA AVAAJAN.

ASENNUS- JA KÄYTTÖOHJE

1. Toiminnot

Ohjaus – Yksi painike avaa, pysäyttää ja sulkee. Avaajan valo syttyy avaajaa käytettäessä ja sammuu automaattisesti kolmen minuutin kuluttua. Testattava avaus- ja sulkeutumisvoimat. Valinnaisia toimintoja ovat valokennot, automaattinen sulkeutuminen, oven lukitus jne. Kohdatessaan esteen sulkeutuessa, ovi pysähtyy hetkeksi ja palautuu lyhyen matkan. Suojaustoimintoja ovat ylikuormitus- ja ylikuumenemissuoja, vähäinen tehontarve jne.

DC moottori – Hiljainen käyntiääni, pehmeä käynnistys ja pysähdys suojaa avaajaa ja pitää huolen että avaajaa voidaan käyttää pitkään

LED näyttö – Avaajan tila näkyy LED näytöllä

Koodaus – Vaihtuva koodi

Vapautus käsikäytölle – Ovi voidaan avata ja sulkea ilman sähköä

2. Tekniset tiedot

Tehonsyöttö	220V AC $\pm 10\%$ 50~60HZ	Vastaanottotaajuus	433.92MHZ
Moottori	24V DC	Koodaus	Vaihtuva koodi
Toimintalämpötila	-20° ~ +50°	Lähettimen teho	27A 12V Paristo
Suhteellinen kosteus	$\leq 90\%$	Lamppu	24V 5W
Aukeamis- ja sulkeutumisvoima	600N 800N 1000N 1200N	Valon palamis aika	3 minuuttia

3. Asennus, suositeltavat työkalut

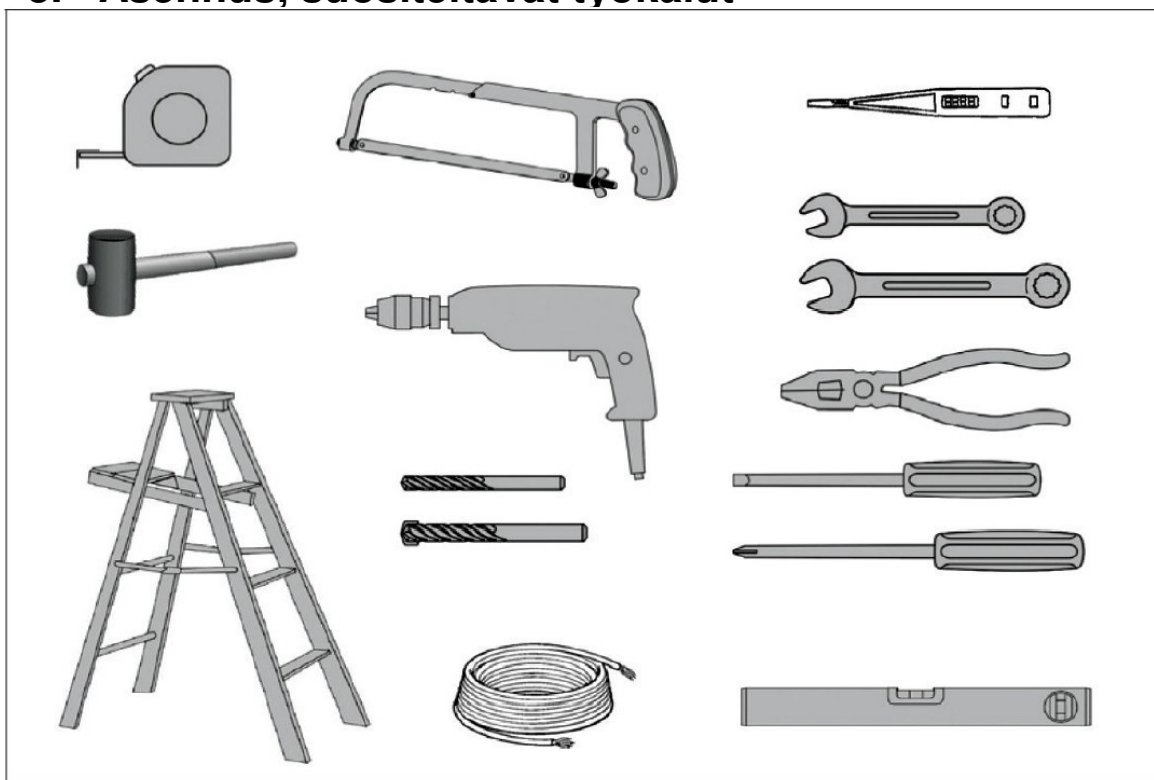

3.2 Ohjauksyksikön ja kiskon asennus

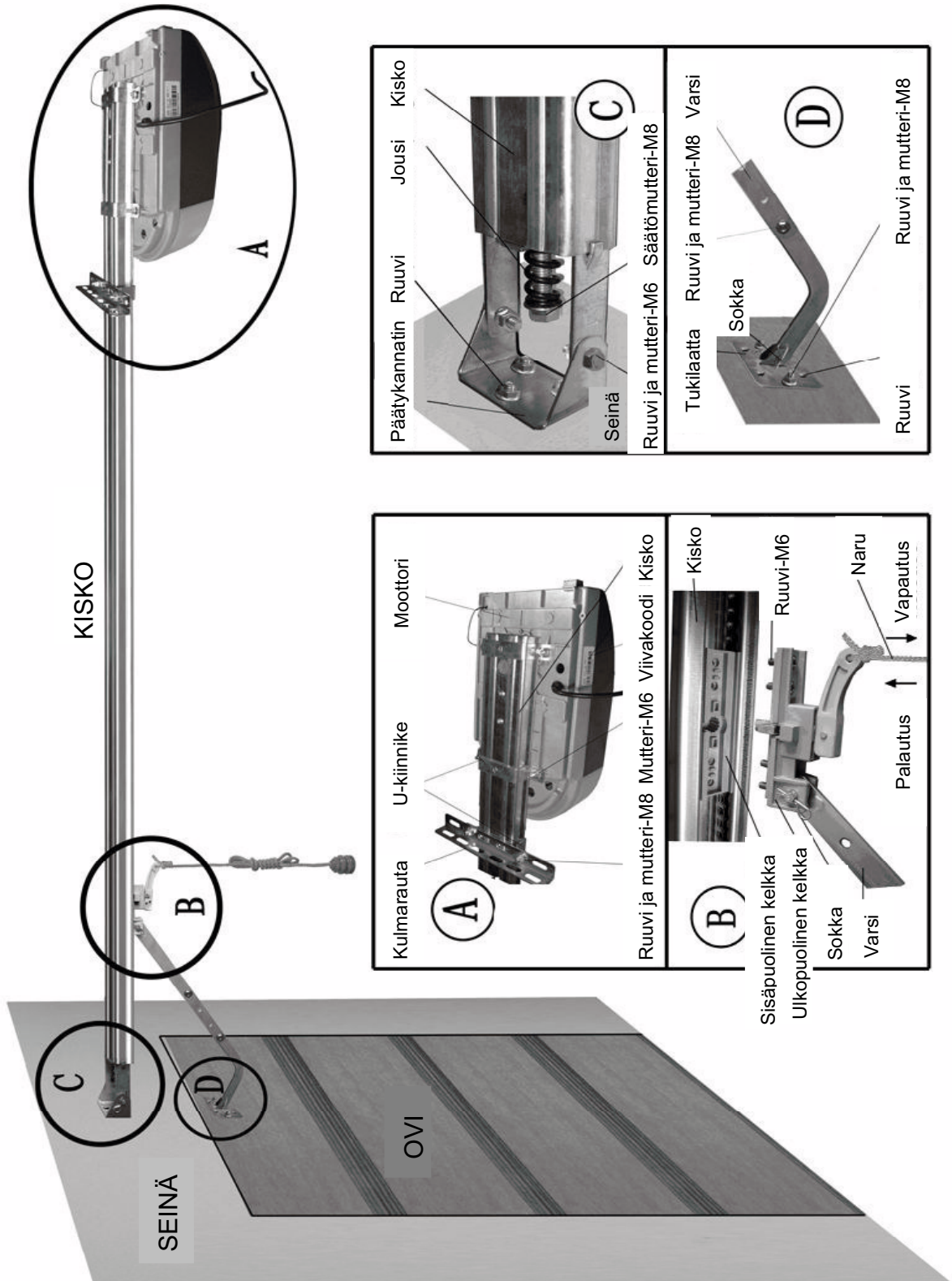

4. Ohjauspaneeli ja käsilähetin

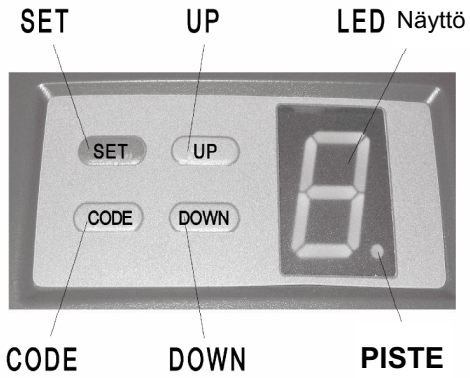
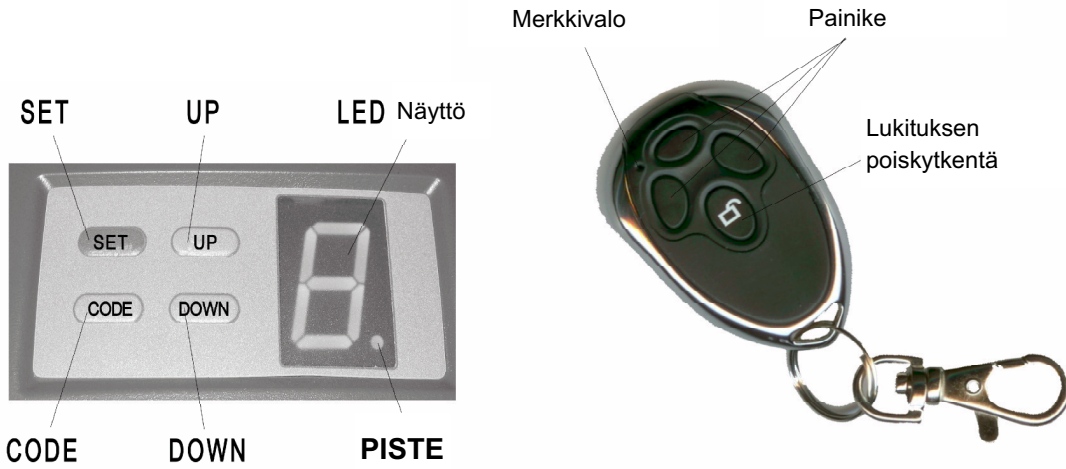

OHJAUSPANEELI

KÄSILÄHETIN

5. Valinnaiset kytkennät

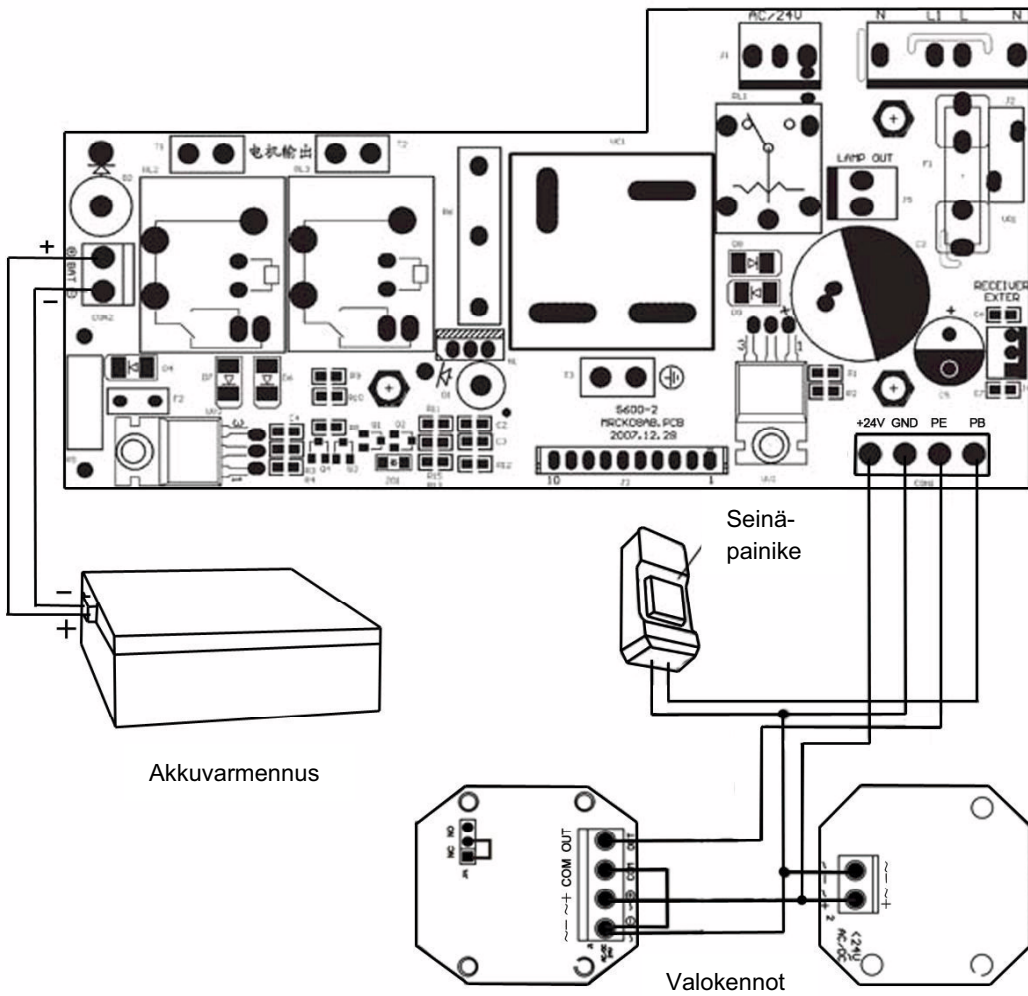











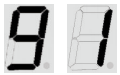

Akkuvarmennus

Seinä-painike



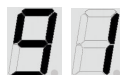

Valokennot

6. Avaajan ohjelmoiminen

6.1	Valmistelu	
6.1	Pidä kelkka lukittuna, vedä ja työnnä ovea käsin, varmista että ulkopuolinen kelkka lukittuu sisäpuoliseen kelkkaan.	
6.1.2	Laita virta päälle, valo palaa useita sekunteja, samalla LED-näytössä palaa numerot "9" - "1". Sen jälkeen avaaja menee valmiustilaan.	
6.1.3	Näytössä palaa "II" tai " - "	
6.2	Ylä- ja alarajan asetus	
6.2.1	Paina ja pidä pohjassa SET-painiketta, kunnes näytössä palaa "1"	
6	Paina ja pidä pohjassa UP-painiketta	
6.2.3	Kun ovi saavuttaa ylärajan, paina SET-painiketta. Näytössä palaa "2"	
6.2.4	Paina ja pidä pohjassa DOWN-painiketta, näytössä vilkkuu "U". Kun ovi on saavuttanut alarajan, paina SET-painiketta. Aseta alaraja siten, että ovi tiivistyy mutta ei joudu kovaan puristukseen. Muuten avajaaja menee turvallisuussyistä virhetilaan.	
6.2.5	Ovi avautuu ja sulkeutuu automaattisesti tarkistusajojen aikana, jolloin avatumis- ja sulkeutumisvoimat säädetään automaattisesti.	
6.2.6	Näytössä palaa "II" kun asetus on valmis ja rajojen säätö on onnistunut	
6.3	Lähettimien koodien poisto	
6.3.1	Kun ohjausyksikkö on tallentanut 20 koodia, näytössä vilkkuu "F". Kaikki tallennetut koodit voidaan poistaa.	
6.3.2	Paina ja pidä pohjassa CODE-painiketta, näytössä palaa " . "	
6.3.3	Pidä CODE-painiketta pohjassa yli 8 sekuntia, näytössä vilkkuu "C", kaikki koodit on poistettu.	
6.4	Lähettimen lisäys	
6.4.1	Paina CODE-painiketta, näytössä palaa " . "	
6.4	Paina lähettimen painiketta, vapauta ja paina samaa painiketta uudelleen, " . " vilkkuu.	
6.4.3	Näytössä palaa "II" kun asetus valmis. Toista kohdat koodataksesi lisää lähettämiä. Lähettämiä voidaan koodata maksimissaan 20 kpl.	

6.5	Voiman säätö	
6.5.1	Paina ja pidä pohjassa SET-painiketta, kunnes näytössä palaa "3"	
6.5.2	Näyttöön ilmestyy nykyinen tilanne. Paina UP-painiketta lisätäksesi voimaa yhden asteen tai paina DOWN-painiketta vähentääksesi voimaa yhden asteen. Maksimi aste on "9" ja minimi "1".	
6.5.3	Paina SET-painiketta vahvistaaksesi asetukset. Oletusarvo on "5".	
6.5.4	 Asetusten jälkeen tarkista, että ovea on turvallista käyttää uusilla voima-asetuksilla!	
6.6	Lukkotoiminto	
6.6.1	Paina ja pidä pohjassa SET-painiketta, kunnes näytössä palaa "4".	
6.6.2	Näyttöön ilmestyy nykyinen tilanne. Paina UP-painiketta, näytössä palaa "1", lukkotoiminto on päällä. Paina DOWN-painiketta, näytössä palaa "0", lukkotoiminto on pois päältä. Paina SET-painiketta vahvistaaksesi halutun	
6.6.3	 Kun käytät suojaamatonta käsilähetintä, on suositeltavaa että käytät lukkotoimintoa. Kun ovi on kiinni, käsilähetintä ei pysty käyttämään ennenkuin on painanut "Lukituksen poiskytkentä" -painiketta.	
6.7	Valokennot	
6.7.1	Paina ja pidä pohjassa DOWN-painiketta kunnes näytössä välähtää "-". Näyttöön ilmestyy nykyinen tila.	
6.7.2	Paina UP-painiketta kerran, näytössä palaa "H", valokennot on kytketty päälle. Paina DOWN-painiketta kerran, näytössä palaa "II", valokennot on kytketty pois päältä. Paina SET-painiketta vahvistaaksesi halutun asetuksen.	
6.7.3	 Jos sinulla ei ole käytössä valokennoja, varmista että valokennoasetuksissa näytössä palaa "II".	
6.8	Automaattinen sulkeutuminen PÄÄLLÄ/POIS	
6.8.1	Paina ja pidä pohjassa DOWN-painiketta kunnes näytössä välähtää "-". Näyttöön ilmestyy nykyinen tila.	
6.8.2	Paina UP-painiketta lisätäksesi automaattisen sulkeutumisen viivettä minuutilla tai paina DOWN-painiketta vähentääksesi viivettä minuutilla. Maksimi aste on "9" ja minimi "0". Paina SET-painiketta vahvistaaksesi asetuksen.	
6.8.3	 Oletusarvo on "0" eli automaattinen sulkeutuminen on pois päältä. Automaattinen sulkeutuminen toimii oven ollessa täysin yläasennossa.	

7. Omistajan opas

7.1	Huomioitavaa käytössä		
7.1.1		Tarkista ensimmäisellä käyttökerralla että ovi liikkuu hyvin. Vapauta ovi käsikäytölle ja työnnä/vedä ovea käsin.	
7.1.2		Avaaja tulee olla kytkettynä asialliseen virranlähteeseen.	
7.1.3		Käytä lähettämiä vain oven ollessa näkyvillä. Älä seiso tai kävele liikkuvan oven alla. Lähettimet pitää pitää lasten ulottumattomissa.	
7.1.4		Huolehdi että avaaja ei altistu tulelle, kosteudelle, sähkömagnetismille yms.	
7.1.5		Tarkista ovi vähintään 2 kertaa vuodessa varmistaaksesi, että ovi on tasapainossa ja että kaikki liikkuvat osat ovat hyvässä kunnossa. Säädä avaajan ketjun vetovoimaa. Lisää tarvittava määrä voiteluainetta ketjuun. Avaaja on lisävaruste ja edellyttää että ovi on asennettu kokonaan ohjeiden mukaan ja toimii käsikäytöllä moitteettomasti.	
7.2	Vianetsintäopas		
7.2	Häiriö	Mahdolliset syyt	Korjaustoimenpide
7.2.2	Ketju on äänekäs.	Ketju on liian löysällä.	Säädä mutteri-M8. Kts.3.2c
7.2.3	Moottori ei toimi.	Pistorasia ei ole oikein kytketty tai sulake on palanut.	Tarkista pistorasia tai vaihda sulake.
7.2.4	Rajojen asetusten jälkeen moottori ei toimi.	Avaajan kiinnikeruuvit ovat löysällä tai ohjelmoinnissa on sattunut virhe.	Kiristä ruuvit tai aseta rajat uudelleen.
7.2.5	Ovea ei saa suljettua.	Valokennotoiminto on päällä.	Ota valokennotoiminto pois päältä. Kts. 6.7.
7.2.6	Seinäpainike toimii hyvin, mutta lähetin ei toimi.	Lähetintä ei ole koodattu tai paristo on tyhjä.	Koodaa lähetin kts.6.4 tai vaihda paristo.
7.2.7	Lähettimen kantomatka on liian lyhyt.	Lähettimen paristo on melkein tyhjä.	Vaihda paristo.